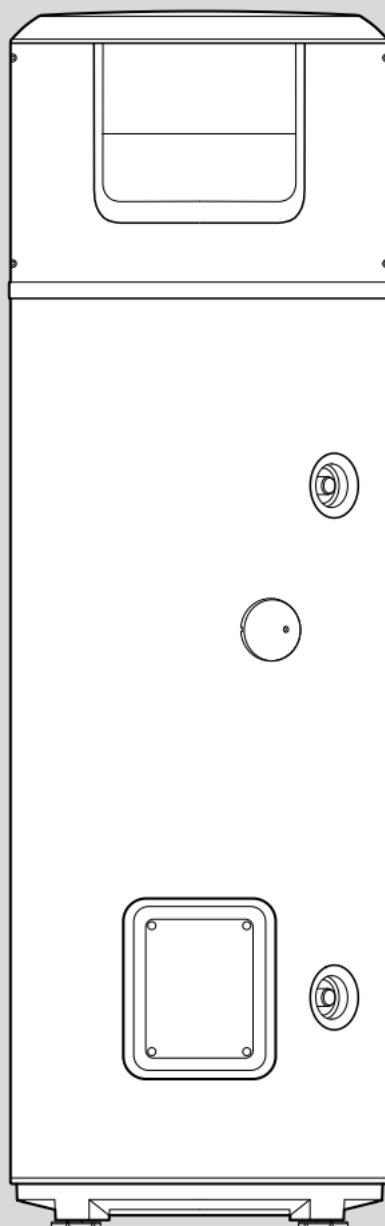


OHŘÍVAČ VODY S TEPELNÝM ČERPADLEM

NUOS PLUS S2 WIFI FS

3069790 – 3069791 – 3069792 – 3069793

CZ – Návod pro montáž, obsluhu a údržbu



200 - 250
250 SYS - 250 TWIN SYS

OBEČNÉ BEZPEČNOSTNÍ POKYNY






- Pozorně si přečtete pokyny a upozornění v této příručce, obsahují důležité informace týkající se bezpečné instalace, používání a údržby. Tato příručka je nedílnou součástí produktu. V případě změny vlastnictví ji odevzdejte následujícímu uživateli/vlastníkovi.**
- Výrobce neodpovídá za zranění osob nebo zvířat ani škody na majetku způsobené nevhodným, nesprávným nebo nepřiměřeným používáním nebo nedodržením pokynů uvedených v tomto návodu.
- Je zakázáno provádět opravy prvků chladicího okruhu na místě instalace. Tyto zásahy musí být prováděny pouze v dílně, která je vhodně vybavena pro servis jednotek s hořlavými chladivými a pouze kvalifikovaným personálem - Příloha HH IEC 60335-2-40.
- Instalaci a údržbu smí provádět pouze odborný servis, jak je uvedeno dále. Pro opravy je nutno využít pouze originální náhradní díly. Nedodržení výše uvedených pokynů může ohrozit bezpečnost spotřebiče a **zbavuje** výrobce odpovědnosti za případné následky.
- NENECHÁVEJTE** obalové materiály (sponky, plastové sáčky, pěnový polystyren atd) v dosahu dětí, mohou způsobit vážné zranění.
- Spotřebič nesmí používat osoby mladší 3 let, osoby se sníženými fyzickými, smyslovými nebo duševními schopnostmi nebo osoby bez potřebných zkušeností a znalostí, pokud nejsou pod dohledem nebo nebyly poučeny o bezpečném používání spotřebiče a o rizicích, která s ním souvisejí NEDOVOLTE dětem hrát si se spotřebičem Děti ve věku 3 až 8 let smí pouze ovládat výtokové místo teplé vody.**
Pro uživatele doporučenou údržbu v rozsahu povrchového čištění nesmí provádět děti bez dozoru.
- NEDOTÝKEJTE** se spotřebiče, pokud jste bosí nebo máte mokrou kteroukoli část těla.
- Před použitím zařízení, stejně jako po jakémkoli servisním zásahu na ohřívači doporučujeme naplnit ohřívač vodou a následně jej vypustit, aby se odstranily veškeré zbytkové nečistoty.
- Sítový napájecí kabel (pokud je jím spotřebič vybaven) smí vyměnit pouze autorizované servisní středisko nebo technik elektro.
- Na přívod studené vody do ohřívače je v souladu s platnými národními předpisy nutné instalovat přetlakový pojistný ventil. V zemích, které přijaly normu EN 1487, musí být instalována sdružená pojistná skupina s otevíracím přetlakem max 7 bar Skupina musí obsahovat minimálně uzavírací ventil, zpětnou klapku, pojistný ventil a přepad pojistného ventilu.
- Nemanipulujte zbytečně s přetlakovým pojistným ventilem (nebo sdruženou pojistnou armaturou). V pravidelných intervalech však ověřte funkci pojistného ventilu jeho otevřením – prověříte funkčnost a odstraníte případné usazeniny vodního kamene.
- Z pojistného ventilu může při ohřevu vody odkapávat voda. To je projevem funkce pojistného ventilu. Proto musí být přepad pojistného ventilu napojen na odpad. Přepad z pojistného ventilu musí být kontrolovatelný a ústít do volné atmosféry (nesmí být veden hadicí nebo potrubím). Odtok pak musí být ve svislém směru a nesmí zamrzat.
- V případě, že je spotřebič instalován v místech s nebezpečím zamrznutí, neopomeňte jej vypustit a odpojit od elektrické sítě
- Pokud je vody ohřátá na teplotu vyšší než 50 °C přímo napojena na odběrná místa (kohoutek) může způsobit opaření. Ohroženy jsou zejména děti, osoby se zdravotním postižením a staří lidé. Na výstupní potrubí teplé vody doporučujeme instalovat termostatický směšovací ventil, který umožní snížit výstupní teplotu vody na kohoutek.
- Nenechávejte hořlavé materiály v kontaktu se spotřebičem ani v jeho blízkosti.
- Pod ohřívač vody neumísťujte žádné předměty, které by mohly být poškozeny v případě úniku vody.
- Ohřívač vody je naplněn chladivem R290 (propan) v množství potřebném pro provoz. Tento typ chladiva, přestože je vysoce hořlavý, je efektivním chladivem s nízkým potenciálem globálního oteplování (GWP). **Ohřívač vody proto nesmí být umístěn blízko spotřebičů, které generují teplo, nebo v blízkosti nebezpečných či hořlavých materiálů.**
- Je zakázáno instalovat zařízení v prostorech veřejně přístupných široké veřejnosti.
- Je zakázáno instalovat zařízení ve venkovním prostředí nebo místech s částečně krytých před venkovním prostředím.
- Spotřebič musí být instalován pouze ve vnitřních prostorech, například v technické místnosti nebo obdobně využívaných prostorech.

BEZPEČNOSTNÍ PŘEDPISY

Legenda symbolů:

	Nedodržení tohoto upozornění může vést k riziku zranění osob, v některých případech i k smrtelnému.
	Jednotka obsahuje hořlavý plyn o hmotnosti R290 Nedodržení varování znamená riziko požáru a/nebo výbuchu.
	Nedodržení tohoto upozornění může mít za následek vážné škody na majetku, rostlinách nebo zvířatech. Výrobce neodpovídá za škody vzniklé v důsledku nesprávného použití produktu nebo jeho nesprávné instalace podle těchto pokynů.
	Spotřebič musí být skladován v místnosti bez nebezpečí otevřeného ohně (otevřený plamen, plynový spotřebič) nebo elektrického přímotopu Riziko požáru a/nebo výbuchu.
	Nikdy nepoužívejte jiné vybavení než to, které výrobce doporučil pro urychlení odmrazování nebo k čištění. Riziko požáru a/nebo výbuchu.
	Nepropíchněte ani nespalujte spotřebič. Riziko požáru a/nebo výbuchu.
	Chladivo R290 (propan) je hořlavé a bez zápachu. Riziko požáru a/nebo výbuchu.
	Je zakázáno provádět opravy okruhu chlazení a jejich prvků na místě instalace. Tyto zásahy lze provádět pouze v dílně vybavené pro práci s hořlavými chladivy a kvalifikovanou osobou. Příloha HH IEC 60335-2-40. Riziko požáru a/nebo výbuchu.
	Operace plnění chladivem může provádět pouze kvalifikovaný personál s dostatečným vybavením Příloha HH IEC 60335-2-40.
	Ohřívač vody je dodáván s chladivem R290 o hmotnosti 0,15 kg. Maximální povolené množství náplně (0,15 kg) označuje okruh jednoho ohřívače; V jedné místnosti může být instalováno více ohřívačů, včetně instalace v kaskádě. Riziko požáru a/nebo výbuchu.
	Práce údržby a opravy může provádět pouze technik s příslušným oprávněním pro hořlavé plyny typu HC, jako je R290 (propan) a je vybaven příslušným vybavením. Riziko požáru a/nebo výbuchu.
	Spotřebič instalujte na pevnou podlahu, která je odolná drobným možným není vibracím. Hlučnost v průběhu provozu.
	Při vrtání otvorů do zdi za účelem instalace dbejte na to, abyste nepoškodili elektrické vedení nebo stávající potrubí. Zranění elektrickým proudem v důsledku kontaktu s vedením pod napětím.
	Poškození stávajících rozvodů. Zatopení způsobené vodou prosakující z poškozených potrubí.
	Všechna elektrická připojení provádějte pomocí vodičů s vhodným průřezem. Připojení produktu musí být provedeno podle pokynů uvedených v příslušném odstavci. Požár způsobený přehřátím v důsledku průchodu elektrického proudu nedostatečně dimenzovanými kabely.

	Chraňte všechny připojovací trubky a vodiče, aby nedošlo k jejich poškození. Zranění elektrickým proudem v důsledku kontaktu s vedením pod napětím. Zatopení způsobené vodou prosakující z poškozených potrubí.
	Ujistěte se, že místo instalace i všechny systémy, ke kterým musí být spotřebič připojen, odpovídají platným normám. Zranění elektrickým proudem v důsledku kontaktu s vedením pod napětím, které nebylo správně nainstalováno. Poškození spotřebiče způsobené nesprávnými provozními podmínkami.
	Používejte ruční nářadí a zařízení, která jsou vhodná pro zamýšlené použití (zejména se ujistěte, že nářadí není opotřebované a že je rukojeť neporušená a bezpečně upevněná). Používejte toto nářadí správně a zabraňte jeho pádu z výšky. Po použití jej bezpečně odložte na místo. Zranění osob způsobená odletujícími třískami nebo úlomky, vdechnutí prachu, nárazy, řezná a bodná zranění a odřeniny. Poškození spotřebiče nebo okolních předmětů způsobené padajícími třískami, nárazy a řezy.
	Používejte elektrické zařízení, které je vhodné pro zamýšlené použití; zařízení používejte správně, dbejte, aby napájecí kabely nebránily v průchodu chodbami a zabraňte pádu zařízení z výšky. Po použití zařízení odpojte a vraťte na místo. Zranění osob způsobená odletujícími třískami nebo úlomky, vdechnutí prachu, nárazy, řezná a bodná zranění a odřeniny. Poškození spotřebiče nebo okolních předmětů způsobené padajícími třískami, nárazy a řezy.
	Ujistěte se, že jsou přenosné žebříky bezpečně umístěny, že jsou dostatečně odolné, že jsou schůdky neporušené a nekloužou, že se nepohybují, když na ně někdo vyleze, a že je vždy přítomný dostatečný dohled. Zranění osob způsobená pádem z výšky nebo řezná zranění (náhodné zavření žebříků).
	Ujistěte se, že má pracovní prostor odpovídající hygienické a zdravotní podmínky z hlediska osvětlení, větrání a pevnosti příslušných konstrukcí. Zranění osob způsobená nárazy, zakopnutím atd.
	Chraňte spotřebič a všechny oblasti v blízkosti pracovního místa pomocí vhodného materiálu. Poškození spotřebiče nebo okolních předmětů způsobené padajícími třískami, nárazy a řezy.
	Při zacházení se spotřebičem používejte vhodnou ochranu a zacházejte s ním šetrně. Poškození spotřebiče nebo okolních předmětů v důsledku nárazů, úderů, řezů a zmáčknutí.

	<p>Při všech pracovních postupech použijte individuální ochranný oděv a vybavení. Nainstalovaného produktu se nesmíte dotýkat, pokud jste bosí nebo máte mokrou kteroukoli část těla.</p> <p>Úrazy způsobené elektrickým proudem nebo padajícími třískami nebo úlomky, vdechnutí prachu, otřesy, řezné a bodné rány, odřeniny, hluk a vibrace.</p>
	<p>Před opětovným spuštěním spotřebiče resetujte všechny bezpečnostní a ovládací funkce, které byly ovlivněny prací provedenou na spotřebiči, a ujistěte se, že fungují správně.</p> <p>Poškození nebo vypnutí spotřebiče v důsledku nekontrolovatelného provozu.</p>
	<p>Před manipulací vyprázdněte všechny součásti, které mohou obsahovat horkou vodu, a v případě potřeby proveďte odzdušnění.</p> <p>Zranění osob způsobená popáleninami.</p>
	<p>Odstraňte vodní kámen z komponentů v souladu s pokyny uvedenými v bezpečnostním listu přiloženém k použitému výrobku. Při této činnosti větrejte místnost a používejte ochranný oděv. Vyhněte se míchání různých produktů a chraňte spotřebič a okolní předměty.</p> <p>Zranění osob v důsledku kontaktu kyselinových látek s kůží nebo očima, vdechnutí nebo spolknutí škodlivých chemických látek.</p> <p>Poškození spotřebiče nebo okolních předmětů v důsledku koroze způsobené kyselinovými látkami.</p>
	<p>Pokud u zařízení uvidíte kouř a nebo ucítíte „spáleninu“ odpojte zdroj napájení, otevřete okna a informujte technika.</p> <p>Osobní zranění způsobená popáleninami, vdechováním výparů, intoxikací.</p>
	<p>Nestůjte na spotřebiči.</p> <p>Možná zranění nebo poškození spotřebiče.</p>
	<p>Nikdy nenechávejte spotřebič otevřený bez krytu déle než je minimální doba potřebná k instalaci.</p> <p>Možné poškození spotřebiče.</p>

POKYNY A TECHNICKÉ NORMY

Instalaci spotřebiče smí provádět pouze odborná montážní firma v souladu s platnými normami a předpisy a v souladu s požadavky výrobce uvedenými v tomto návodu.

Výrobce odpovídá za shodu produktu s příslušnými stavebními směrnici, zákony a předpisy platnými v době prvního uvedení produktu na trh.

Projektant stejně jako odborná montážní firma jsou odpovědní za splnění místních požadavků a předpisů pro montáž a předpisů pro instalaci.

Veškeré odkazy na zákony, předpisy nebo technické specifikace obsažené v této příručce mají pouze informativní charakter. Případné nově zavedené předpisy a nařízení je nutno respektovat.

Je nutné zajistit, aby napájecí síť, ke které je produkt připojen, splňovala normu EN 50160 (v opačném případě hrozí ztráta záruky). Ve Francii je nutno zajistit, aby instalace splňovala normu NFC 15-100.

Zásah do konstrukce výrobku a/nebo dodaného příslušenství je důvodem ztráty záruky.

POUŽITÍ

Tento výrobek je určen k výrobě teplé vody pro domácnost nebo podobné účely s teplotou vody nižší než je bod varu.

Spotřebič musí být hydraulicky připojen k přívodu užitkové vody a k elektrické síti. Přívod o odvod technicky využívaného vzduchu může být v místě instalace a nebo může být použito potrubí.

Je zakázáno používat spotřebič k jiným než uvedeným účelům

Jakékoli jiné použití spotřebiče je zakázáno a může být důvodem pro omezení záruky. Zejména je zakázáno využití pro průmyslové použití, výrobek nesmí být instalován v prostředí s korozivními nebo výbušnými materiály.

Výrobce nenese odpovědnost za škody způsobené chybnou instalací, nesprávným používáním nebo používáním v rozporu s tímto návodem.

PRINCIP FUNKCE

Účinnost tepelného čerpadla se měří pomocí koeficientu výkonu (COP), tj. poměru mezi energií dodanou do spotřebiče (v tomto případě teplem předaným ohřívání vodě) a spotřebovanou elektrickou energií (spotřebovanou kompresorem a pomocnými zařízeními spotřebiče). Koeficient COP se může lišit v závislosti na typu tepelného čerpadla a relativních podmínkách jeho provozu. Například hodnota COP = 3 znamená, že na každou 1 kWh spotřebované elektrické energie dodá tepelné čerpadlo do ohřívání média 3 kWh tepla, přičemž 2 kWh jsou odebrány ze vzduchu.

BALENÍ A DODÁVANÉ PŘÍSLUŠENSTVÍ

Spotřebič je dodáván na dřevěné paletě a je chráněn polystyrénovým horním krytem, chrániči hran a vnějším kartonem. Všechny materiály jsou recyklovatelné a ekologické.

Balení zahrnuje následující příslušenství:

- hadice pro odvod kondenzátu,
- dielektrická spojka ¾" 2 ks
- návod k montáži a obsluze a Záruční list
- energetický štítek a produktový list

CERTIFIKACE VÝROBKU

Označení CE spotřebiče potvrzuje jeho shodu s následujícími směrnicemi ES a splnění jejich základních požadavek:

- 2014/35/EU o elektrické bezpečnosti (LVD) (EN/IEC 60335-1; EN/IEC 60335-2-21; EN/IEC 60335-2-40);
- 2014/30/ES o elektromagnetické kompatibilitě (EMC) (EN 55014-1 EN 55014-2; EN 61000-3-2; EN 61000-3-3);
- RoHS3 (2015/863) týkající se omezení používání určitých nebezpečných látek v elektrických a elektronických zařízeních (EN 50581);
- Nařízení (EU) č 814/2013 týkající se ekodesignu (č 2014/C 207/03 – přechodné metody měření a výpočtu)

Ověřování výkonu se provádí pomocí následujících technických předpisů:

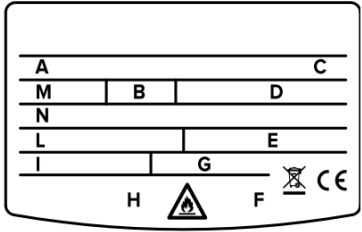
- EN 16147;
- CAHIER DE CHARGE_103-15/C_2018 Chauffe-eau Thermodynamiques pour la marque NF électricité performance;
- Měření hladiny zvuku je prováděno podle normy EN 12102-2

Tento produkt splňuje:

- Nařízení (ES) č 1907/2006 (REACH);
- Nařízení (EU) č 812/2013 (označování);
- Směrnice o kvalitě vody č 98/83;
- Směrnice o rádiových zařízeních (RED): ETSI 301489-1, ETSI 301489-17 (pouze produkty s Wi-Fi)
- Provozní frekvence 2,4 GHz (5 GHz není podporováno)
- Maximální výkon vysílaného signálu je < 20 dBm

VÝROBNÍ ŠTÍTEK

Hlavní informace pro identifikaci spotřebiče jsou uvedeny na samolepicím štítku s údaji, který je umístěn na krytu ohřívače vody.

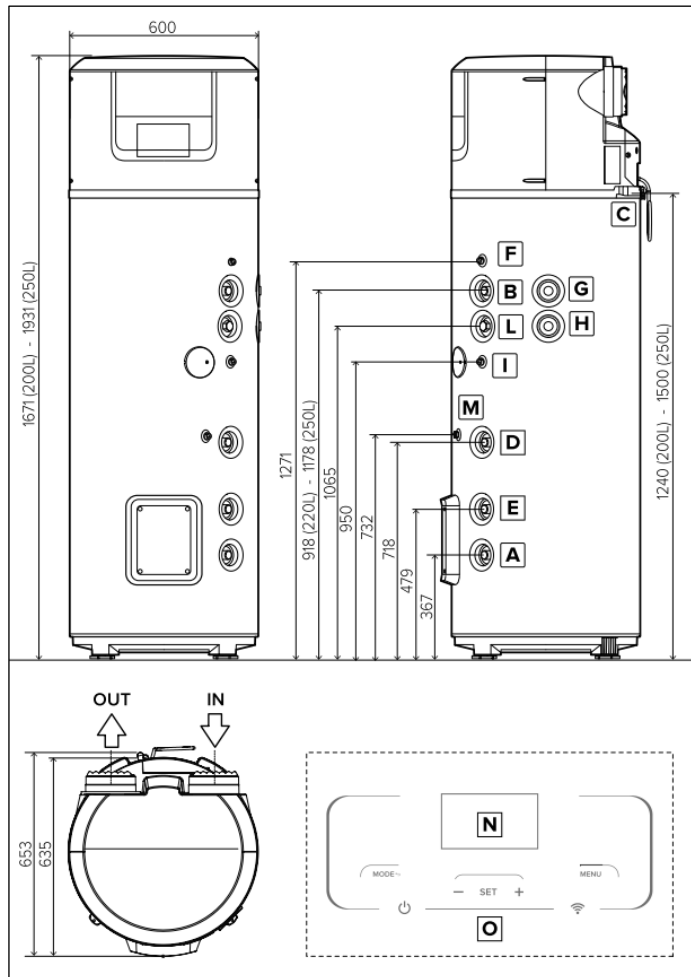
	
A	Model
B	Objem nádrže
C	Sériové číslo
D	El napájení: napětí, frekvence, max příkon
E	Max/min tlak chladicího okruhu
F	Značky a symboly
G	Příkon topného tělesa – režim topného tělesa
H	Max tlak v nádrži
I	Max/min výkon v režimu tepelného čerpadla
L	Typ chladiva a náplně
M	Maximální tlak v nádrži
N	Potenciál globálního oteplování/ množství fluorovaných skleníkových plynů

POPIS PRODUKTU

Stacionární ohřívač vody se skládá z horního bloku obsahujícím jednotku tepelného čerpadla a spodní části s nádrží na teplou vodu.

V přední části je umístěn ovládací panel s displejem.

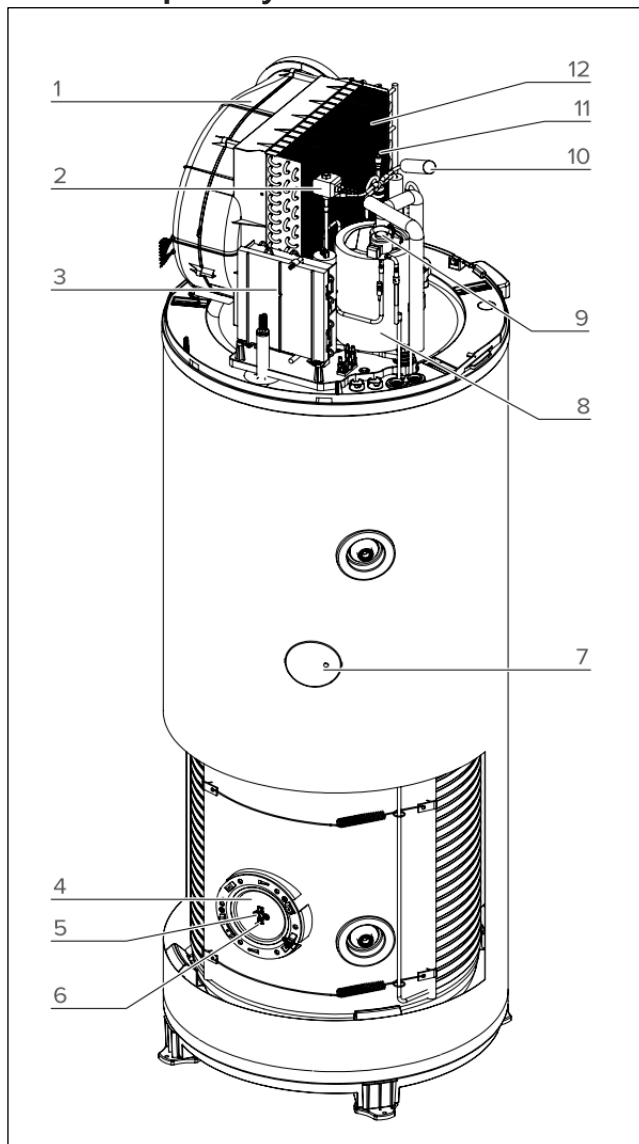
Rozměry



IN= vstup OUT = výstup vzduchu

A	Přívod studené vody ¾"
B	Výstup teplé vody ¾"
C	Přípojka hadice pro odvod kondenzátu – 14 mm
D	Přívod trubkový výměník ¾" (pouze SYS a TWIN SYS)
E	Výstup trubkový výměník ¾" (pouze SYS a TWIN SYS)
F	Jímka pro teplotní čidlo (S3) (pouze SYS a TWIN SYS)
G	Přívod trubkový výměník ¾" (pouze TWIN SYS)
H	Výstup trubkový výměník ¾" (pouze TWIN SYS)
I	Jímka pro teplotní čidlo (S4) (pouze TWIN SYS)
L	Napojení cirkulace TV ¾" (pouze SYS a TWIN SYS)
M	Jímka pro teplotní čidlo (S2) (pouze SYS a TWIN SYS)
N	Podsvícená displej
O	Dotyková tlačítka pro ovládání

Hlavní komponenty



1	Ventilátor
2	Ventil horkého plynu
3	Řídící elektronika
4	Spodní teplotní sonda NTC (zóna topného tělesa)
5	Elektrické topné těleso
6	Anoda aktivní s trvalým napájením
7	Horní teplotní sonda NTC (horká voda)
8	Dvojitý rotační kompresor
9	Elektronický expanzní ventil
10	Bezpečnostní tlakový spínač
11	Tlakové čidlo
12	Výparník

TECHNICKÉ PARAMETRY

NUOS PLUS S2 WIFI FS		200	250	250 SYS	250 TWIN SYS
Skutečný objem nádrže	l	200	250	245	240
Tloušťka izolace	mm	≈ 50			
Typ vnitřní ochrany nádrže		Smaltování			
Typ ochrany proti korozi		PROTECH (anoda aktivní + obětovaná Mg)			
Maximální provozní tlak	MPa/bar	0,6 / 6,0			
Studená / teplá voda – napojení	∅	∅ G 3/4" M			
Průměr přípojky odvodu kondenzátu	mm	∅ 14			
Průměr potrubí odvodu/přívodu vzduchu	mm	∅ 150-160 (∅ 200 s přírubou)			
Minimální tvrdost vody	fH / dH	12° / 6,5°			
Minimální vodivost vody	μS/cm	150			
Hmotnost bez vody	kg	72	81	92	98
Plocha spodního trubkového výměníku (TWIN SYS)	m ²	-	-	0,65	0,65
Plocha horního trubkového výměníku (SYS a TWIN SYS)	m ²	-	-	-	0,65
Max teplota / tlak vody ve výměníku	°C / bar	-	-	75 / 3,0	75 / 3,0
TEPELNÉ ČERPADLO					
Příkon elektrický ustálený / rozběhový	W	440 / 600			
Množství chladiva (R290) / Potenciál GWP (R290)	kg / GWP	0,15 / 0,02			
Přepočtené množství chladiva (R290)		0,00045 tun CO2 eq			
Max tlak chladicího okruhu – strana nízkotl / vysokotl	MPa	1,5 / 3,2			
Max teplota vody při ohřevu tepelným čerpadlem	°C	62			
PARAMETRY DLE EN 16147 (A)					
COP (A)		3,43	3,51	3,51	3,51
Doba ohřevu tepelným čerpadlem (A)	h:min	06:50	08:44	08:39	08:34
Spotřeba energie pro ohřev TČ (A)	kWh	2,6	3,59	3,59	3,49
Max množství TV pro jeden odběr V _{max} (A) nastavení 55 °C	l	272,8	341,5	339,2	333,9
Tepelná ztráta Pes (A)	W	22	26	26	29
Odběrový profil (A)		L	XL	XL	XL
PARAMETRY DLE 812/2013 – 814/2013 (B)					
Denní spotřeba el energie Q _{elec} (B)	kWh	3,397	5,433	5,433	5,438
Energetická účinnost ohřevu TV η _{wh} (B)	%	142,4	144,2	144,2	144,5
Smíšená voda V40 (B) výstup 40 °C	l	272,8	341,5	339,2	333,9
Nastavení teploty (B)	°C	55	55	55	55
Roční spotřeba elektřiny (průměrné klima podmínky) (B)	kWh/rok	719	1161,5	1161,5	1158,9
Deklarovaný zátěžový profil (B)		L	XL	XL	XL
Hladina akust výkonu - vnitřní prostředí (C) (s potrubím)	dB(A)	48	48	48	48
TOPNÉ TĚLESO					
Výkon topného tělesa	V / W	230 / 1800			
Max teplota vody při ohřevu topným tělesem	°C	75			
Max příkon	A	10,5			
ELEKTRICKÉ NAPÁJENÍ					
Napětí / frekvence / max příkon	V / Hz / W	220-240 / 50 / 2400			
Stupeň el krytí		IPX4			
TECHNOLOGICKÝ VZDUCH					
Průtok vzduchu (automatická modulační regulace)	m ³ /h	380			
Výtlačk na výstupním hrdle	Pa	189			
Minimální objem místnosti pro instalaci (D) (bez potrubí)	m ³	20			
Minimální výška místnosti pro instalaci	m	1,74	2,0	2,0	2,0
Teplota v místě instalace min / max	°C / °C	+1 / +42			
T nasávaného vzduchu min / max (90% rel vlhkosti) (E)	°C / °C	-10 / +42			

Další energetické údaje jsou uvedeny v technickém listu produktu (příloha A), který je nedílnou součástí této brožury Produkty bez označení a příslušných schémat pro jednotky ohřivačů vody a solárních ohřivačů, které jsou specifikovány nařízením 812/2013, nejsou určeny k použití při výrobě těchto jednotek

(A) Hodnoty byly získány při teplotě venkovního vzduchu 7 °C a relativní vlhkosti 87 %, vstupní teplotě vody 10 °C a požadované 55 °C (dle normy EN 16147 a CDC 103-15/C-2018) Produkt s potrubím ø200 mm

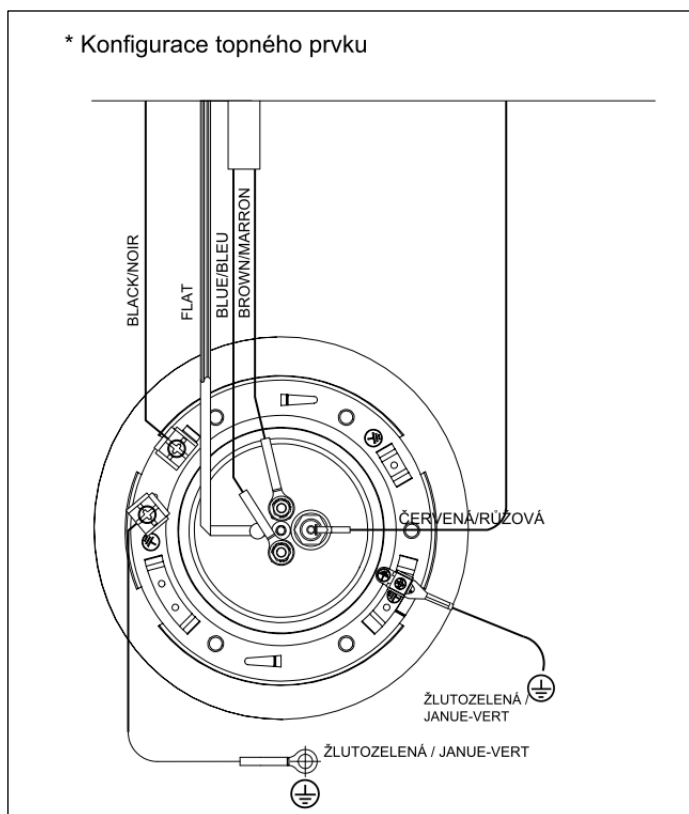
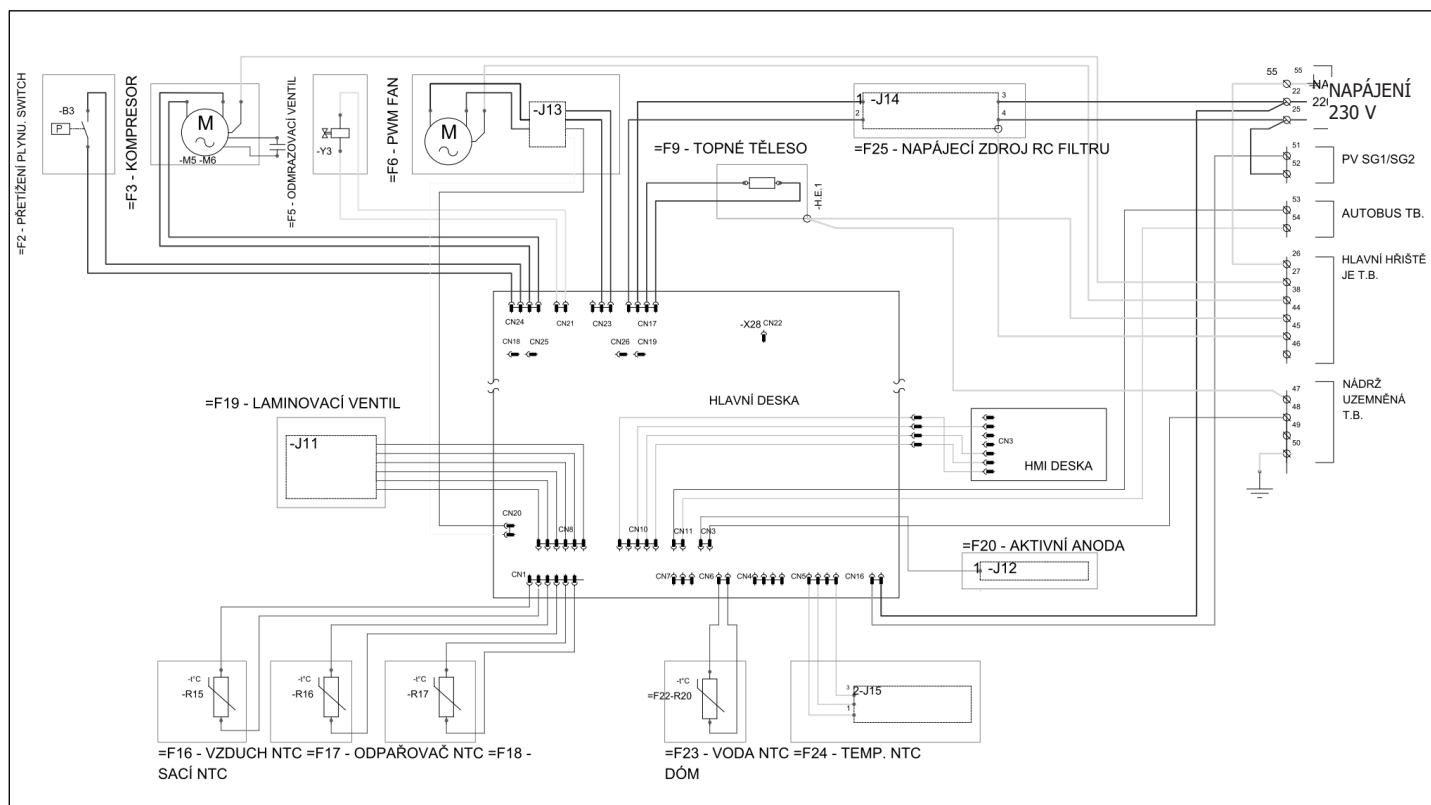
(B) Hodnoty byly získány při teplotě venkovního vzduchu 7 °C a relativní vlhkosti 87 %, teplotě vstupní vody 10 °C a teplotě nastavené na 55 °C (podle ustanovení 2014/C 207/03 – metody měření a výpočtu přechodových jevů) Produkt s potrubím ø200 mm

(C) Hodnoty byly získány z průměru výsledků podle ustanovení normy EN 12102-2 Produkt s potrubím ø200 mm

(D) Hodnota, která zaručuje správný provoz a snadnou údržbu u produktů bez potrubí Správná funkce produktu je však zaručena až do minimální výšky 2,090 m

(E) Mimo rozsah provozních teplot tepelného čerpadla je ohřev vody zajištěn integrací/souběhem (podle ustanovení normy EN 16147)

ELEKTRICKÉ SCHÉMA



INSTALACE SPOTŘEBIČE



POZOR!

Instalaci a první uvedení spotřebiče do provozu musí provést odborná montážní firma v souladu s platnými normami a národními předpisy.

Při instalaci je nutno dodržet pokyny uvedené v této návodu. Po dokončení instalace je povinností montéra informovat a poučit uživatele o obsluze ohřívače vody a správném provozu hlavních operací.

Doprava a manipulace

Po doručení výrobku zkontrolujte jeho stav - neporušenost obalu. V případě poškození neprodleně oznamte případné nároky přepravci.

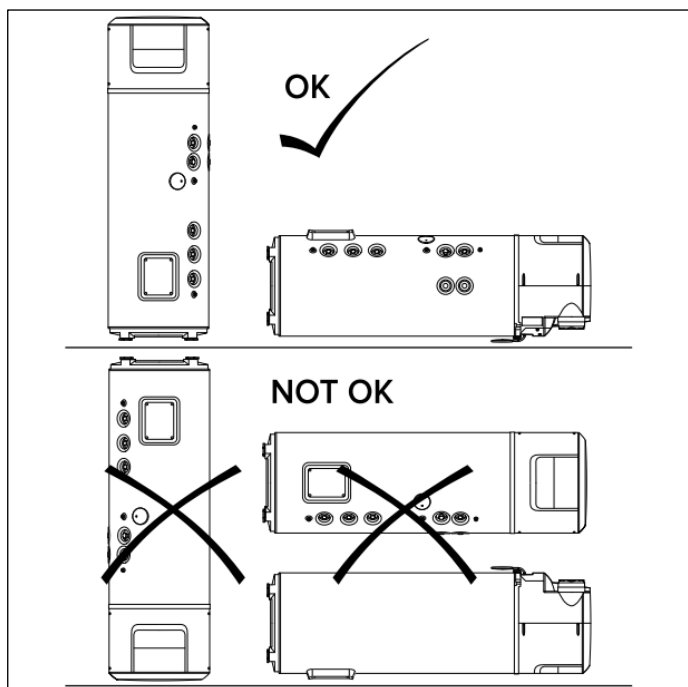


POZOR!

ZÁKLADNÍ POLOHOU PRO MANIPULACI A SKLADOVÁNÍ VÝROBKU JE SVISLÁ POLOHA.

Ve vodorovné pozici je možno výrobek přepravovat pouze na kratší vzdálenosti a pouze uložený na stranu označenou na obalu pro vodorovnou přepravu.

Po manipulaci ponechte výrobek vždy min 3 hodiny v klidu. Zajistíte tak správné zatečení mazacího oleje uvnitř kompresoru a chladicího okruhu a zamezíte možnému poškození kompresoru.



Se zabaleným spotřebičem lze manipulovat ručně nebo pomocí vhodné manipulační techniky. Doporučuje se uchovávat spotřebič v původním obalu až do jeho instalace na zvoleném místě, zejména pokud na místě probíhají stavební práce.

Při dodatečném přemístění výrobku dbejte na informace uvedené výše a ujistěte se, že z nádrže byla vypuštěna veškerá voda. Pokud originální obal chybí, zajistěte odpovídající ochranu spotřebiče, aby nedošlo k jeho poškození. Za takové poškození výrobce nenesse odpovědnost.

POZOR!

OBALOVÉ PRVKY NESMÍ BÝT PONECHÁNY V DOSAHU DĚTÍ, PŘEDSTAVUJÍ PRO NĚ NEBEZPEČÍ!



VAROVÁNÍ

Ohřívač vody je dodáván s množstvím chladiva R290 (propan) potřebným pro svůj provoz.

Propan je hořlavé chladivo bez zápachu s vynikajícími termodynamickými vlastnostmi, které zajišťují vysokou úroveň energetické účinnosti. Díky jeho hořlavosti doporučujeme přísně dodržovat bezpečnostní pokyny uvedené v tomto manuálu.

Nikdy nepoužívejte jiné vybavení než doporučené pro urychlení odmrazování nebo k čištění.

Při opravách přísně dodržujte pokyny výrobce a vždy kontaktujte autorizované servisní centrum.

Jakékoliv opravy prováděné nekvalifikovanou osobou mohou být nebezpečné.

Zařízení nesmí být instalováno v místě s otevřeným ohněm nebo v blízkosti spotřebičů které vytvářejí teplo. Vyvarujte se narušení okruhu s chladivem.

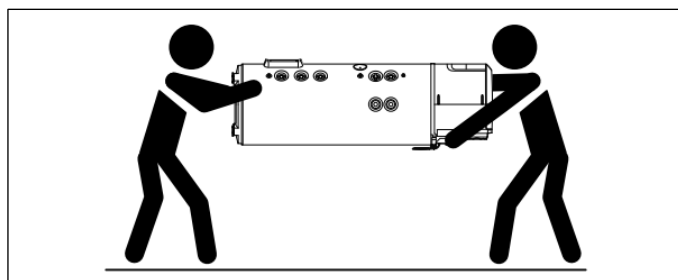
Zařízení obsahuje hořlavé chladivo R290.

Varování: chladivo je bez zápachu.

INSTALACE NA PODLAZE

POZOR! Neinstalujte zařízení na nestabilní podlahu, vystavenou vibracím nebo pulzacím.

- Jakmile je nalezeno vhodné místo pro instalaci, odstraňte obal a odstraňte kotvící prvky spojující zařízení s přepravní paletou.
- Použití rukojetí je povoleno pouze tehdy, když je produkt prázdný, aby se usnadnil sestup z palety a konečné umístění na místě instalace.
- Používání rukojetí pro vertikální tažení a zvedání produktu je zakázáno. Pro přepravu produktu jej nakloňte a zvedněte dvě osoby, jak je znázorněno na obrázku:



- Ustavte ohřívač do svislé polohy a následně připevněte nohy k podlaze za pomoci vhodného kotvícího materiálu.
- Provedte propojení vedení vzduchu – viz kapitola **NAPOJENÍ VZDUCHU**.
- Provedte elektrické napojení (viz kapitola **ELEKTRICKÉ PŘIPOJENÍ**).
- Instalujte na vstup a výstup vody dielektrické spojky (příslušenství dodané v balení).
- Na přívod studené vody instalujte bezpečnostní skupinu – sestavu obsahující uzávěr, zpětnou klapku a pojistný ventil. Instalujte expanzomat a vypouštění.
- Pro pojistný ventil instalujte úkapovou misku (sifon) do kterého zapojíte hadici kondenzátu tepelného čerpadla. Sifon napojte na odpad (min dimenze 20 mm).
- Provedte napojení studené a teplé vody, případně jiné hydraulické napojení. Viz **HYDRAULICKÉ NAPOJENÍ**.

POŽADAVKY NA UMÍSTĚNÍ SPOTŘEBIČE

VAROVÁNÍ! Před zahájením jakýchkoli instalačních prací se ujistěte, že místo, kde má být ohřívač vody instalován, splňuje následující požadavky:



NEINSTALUJTE V BLÍZKOSTI SPOTŘEBIČŮ, KTERÉ GENERUJÍ TEPLA, NEBO V BLÍZKOSTI NEBEZPEČNÝCH ČI HOŘLAVÝCH MATERIÁLŮ.

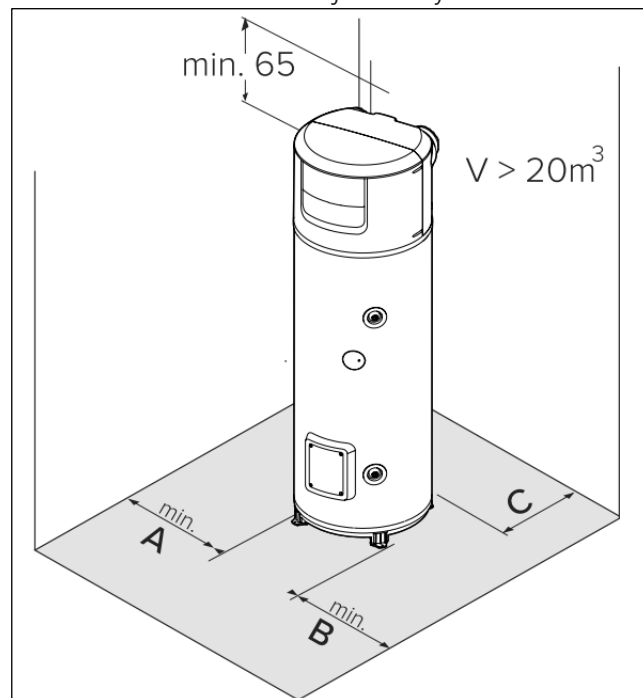
- Instalace ohřívače bez vzduchového potrubí: místnost instalace musí mít objem min 20 m³, současně musí být zajištěno větrání. Neinstalujte spotřebič v místnostech s nebezpečím zamrznutí.
- Neinstalujte do místnosti kde je spotřebič vyžadující ke své funkci vzduch (např plynový kotel s otevřenou spalovací komorou, pokud místní zákon nestanoví jinak.
- Výrobek není určen pro instalaci do venkovních prostor – nelze zaručit bezpečnost ani účinnost.
- Napojovací hrdla pro přívod a odvod vzduchu směřují ke zdi v horní části ohřívače. Odvod / přívod vzduchu potrubím (pokud je instalováno) musí zajišťovat propojení s venkovním prostorem a nebo prostorem s dostatečnou kubaturou a zajišťující výměnu vzduchu.

POZOR! Potrubí přívodního vzduchu musí být bez potenciálních zdrojů vznícení. Prvky na vstupu i výstupu potrubí (mřížky) musí být bez překážek!

- Akceptujte odstupové vzdálenosti pro možnost servisu!
- Ujistěte se, že místo instalace a elektrické a hydraulické systémy, ke kterým musí být spotřebič připojen, plně odpovídají platným předpisům.
- Výrobek je určen pro napojení na el síť přes hlavní vypínač, 240 V ~ 50 Hz. Doporučujeme instalovat přepětovou ochranu.
- Zajistěte odvod kondenzátu do odpadu se sifonem.
- Instalace vzduchového potrubí musí umožňovat provádět údržbu filtru výparníku.
- Podlaha místnosti musí být vodorovná resp. výrobek musí být instalován ve svislé poloze.
- Místo instalace musí splňovat požadavky pro stupeň krytí IP spotřebiče.
- Spotřebič nesmí být vystaven přímému slunečnímu záření ani v případě, že jsou v místnosti okna.
- Spotřebič nesmí být vystaven působení agresivních látek nebo jejich výparů - kyseliny, prach nebo prostředí s plynem v ovzduší.
- Instalujte spotřebič co nejbližší hlavnímu odběrnému místu Omezíte tak tepelné ztráty na minimum.**
- Vzduch nasávaný produktem nesmí obsahovat prach, kyselé výpary ani rozpouštědla.

Odstupové vzdálenosti

Pro obsluhu a servis zajistěte dodržení požadavků na odstupové vzdálenosti dle obrázku a navazující tabulky.



Provedení	A (mm)	B (mm)	C (mm)
Bez potrubí	120	350	100
Potrubí ø 150 (PVC)	120	350	150
Potrubí ø 160 (PEHD)	120	350	210

* Vzdálenost zohledňuje potrubí s kolenem 90°

PŘÍVOD VZDUCHU

POZOR!

Nevhodně zvolené potrubí vzduchu může mít vliv na výkon ohřívače a může významně prodloužit dobu ohřevu!

Vyfukovaný vzduch je o 5 až 10 °C nižší než je teplota nasávaného vzduchu. Pokud není chladný vyfukovaný vzduch odváděn potrubím ven, může teplota v místnosti významně klesnout a může se výrazně snížit tepelná pohoda.

V horní části ohřívače na zadní straně spotřebiče se nachází hrdlo s mřížkou pro přívod vzduchu (**IN**) a hrdlo pro odvod vzduchu (**OUT**).

Provoz bez vzduchového potrubí:

Při instalaci bez potrubí vzduchové mřížky na vstupu ani výstupu neodstraňujte (obr A).

Provoz se vzduchovým potrubím:

Hrdlo umožňuje napojení potrubí o \varnothing 150 mm (PVC) potrubí nebo \varnothing 160 mm (PEHD). Pro jiné průměry je nutno použít vhodné přechodky.

POZOR: Připojení přímé PVC potrubí k ohřívači vyžaduje adaptér hrdlo/hrdlo. Kód příslušenství 3208066.

Pro provoz s potrubím vzduchu nutno vždy použít vhodné potrubí. **Není dovoleno překročit maximální délku vedení (součtu vedení) včetně tlakové ztráty kolen.**

Při instalaci s potrubím odstraňte příslušné vzduchové mřížky a umístěte je jako koncový prvek na potrubí.

DŮLEŽITÉ: doporučujeme použít pevné potrubí a nejlépe izolované, aby se omezil hluk a tvorba kondenzace.

Ujistěte se, že potrubí je pevně smontována a osazeno na výrobek. Zabráníte tak možnému hluku a vibracím. Dodržujte výšku mezi výrobkem a stropem min 65 cm pro pravidelnou demontáž a čištění filtru výparníku.

POZOR: Pro vyústění potrubí na fasádě/střeše nepoužívejte mřížky s hustou sítkou (např. mřížky proti hmyzu)! Mají vysokou tlakovou ztrátu o mohou způsobovat technické problémy. Fasádní mřížky musí umožňovat dostatečný průtok vzduchu.

Doporučujeme **osovou vzdálenost vyústění potrubí na fasádě min 37 cm** a více. Chraňte potrubí před větrem.

Vyfukování vzduchu šachtou (nepoužívaným komínem) je povoleno pouze v případě, že je výpočtem ověřen dostatečný tah. Současně musí být zajištěna pravidelná údržba vedení výfuku vzduchu a provozní kontroly.

Informace o maximální délce potrubí včetně koncovky naleznete v tabulce „Typické konfigurace“.

Celková tlaková ztráta potrubí pro vedení vzduchu se vypočte součtem ztrát jednotlivých instalovaných prvků potrubí. Tento součet musí být nižší než hodnota „Výtlač na výstupním hrdle“ viz. technické parametry.

Max délky vedení potrubí

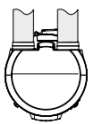
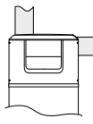

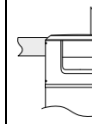
Typ	Materiál potrubí				
Max délka L1 výfuk + L2 sání	\varnothing 150 (PVC)	61 [m]	54 [m]	48 [m]	54 [m]
	\varnothing 160 (PEHD)	70 [m]	65 [m]	59 [m]	65 [m]

FIG. A

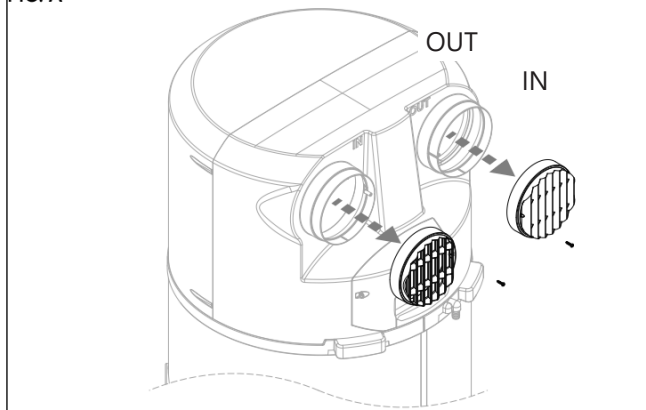
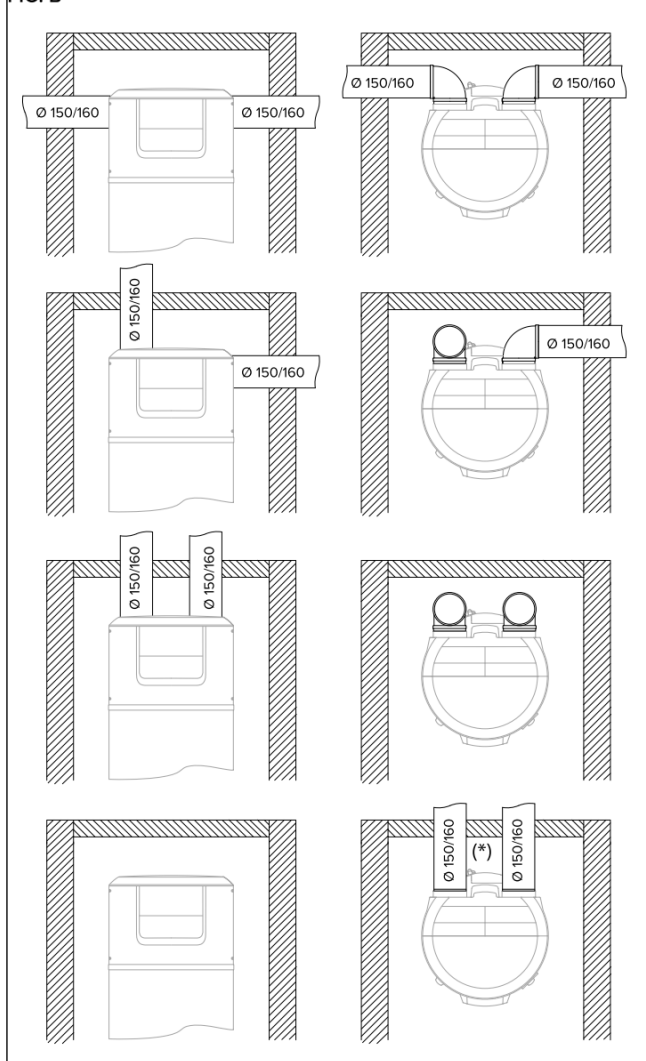


FIG. B



POZOR: Připojení přímé PVC potrubí k ohřívači vyžaduje adaptér hrdlo/hrdlo. Kód příslušenství 3208066.

HYDRAULICKÉ PŘIPOJENÍ

Na vstup i výstup teplé vody instalujte dielektrickou vsuvku (součást dodávky). Při montáži nepřekračujte max dovolený utahovací moment – viz. obrázek. Její absence může omezit platnost záruky.

Materiály pro napojení: Pro napojení studené a teplé vody použijte pouze materiály odolávající provozním podmínkám zařízení – max teplota 70 °C a max tlak 7 bar. Materiály s nízkou teplotní a tlakovou odolností nejsou povoleny.

Na přívod studené vody instalujte „T“ kus, který umožní vypouštění vody z ohřívače. Na uvedené tvarovce musí být instalován ventil pro vypouštění (otevření pouze nástrojem) a pojistný ventil.

Kvalita ohřívání vody: Výrobek je určen pro ohřev vody o tvrdosti 5 až 7,5 °dH. V případech vyšší tvrdosti vody je nutno použít systémy pro změkčení vody.

Zabezpečení ohřívače vody: je nutno provést dle požadavků norem. Za splnění odpovídá montážní organizace. Zabezpečení musí obsahovat minimálně: hlavní uzávěr, měřící bod, zpětnou klapku, pojistný ventil s přepadem a vypouštěcí armaturu (T-kus). Mezi pojistným ventilem a ohřívačem nesmí být uzávěr.

Pojistný ventil instalujte tak, aby byl snadno přístupný a kontrolovatelný. Pojistný ventil neseřizujte. Pouze prověřujte jeho funkci!

Přepad pojistného ventilu: Přepad pojistného ventilu musí být zaústěn do sifonu s vodní hladinou. Světlost napojení kanalizace musí být minimálně shodná jako světlost výstupu pojistného ventilu. Napojení musí být provedeno „přes volnou hladinu“ – vzdálenost mezi přepadem a hladinou minimálně 20 mm. Přepad pojistného ventilu musí být obsluhou kontrolovatelný.

Úkapy pojistného ventilu: Při ohřevu vody dochází k nárůstu tlaku vody v zásobníku. Nárůst tlaku může být doprovázen úkapy pojistného ventilu, zejména při ohřevu ze studeného stavu. Úkap při ohřevu vody není vadou výrobku. Pro omezení úkapů instalujte expanzní nádobu vhodného objemu.

Doporučený **připojovací přetlak** je max 4 bar. V případě, že tlak vodovodního řádu je vyšší nebo proměnný je nutno instalovat **redukční ventil**.

POJISTNÁ SKUPINA dle EN 1487 (volitelné příslušenství)

Některé země mohou místními předpisy vyžadovat použití sdružené pojistné armatury – obsahuje uzávěr, zpětnou klapku, pojistný ventil a místo pro měření - (viz následující obrázek pro země EU). Posouzení správnosti a vhodnosti pojistného ventilu musí provést instalační firma znalá místních předpisů.



Objednací kódy pro toto **volitelné příslušenství**:

Sdružená pojistná armatura 1/2" - kód 877084 (pro produkty se vstupním potrubím 1/2").

Sdružená pojistná armatura 3/4" - kód 877085 (pro produkty se vstupním potrubím 3/4").

Úkapová miska se sifonem 1" - kód 877086 (instaluje se přímo na pojistný ventil).

Expanzní nádobu: Použijte nádobu vhodného objemu (dle objemu ohřívače a systému) a instalujte na T-kus přívodu studené vody mezi hydraulickou pojistnou skupinu a ohřívač. Expanzní nádobu nesmí mít v napojení uzávěr.

Vypouštění: Doporučujeme na přívod studené vody instalovat T-kus s uzávěrem nebo zátkou tak, aby bylo možno ohřívač vody bezpečně vypustit.

Odvod kondenzátu tepelného čerpadla: Tepelné čerpadlo může vytvářet v režimu odtávání větší množství vody – kondenzátu. Kondenzát je odváděn hadicí, která je dodávkou výrobku. Hadici napojte k nátrubku u tepelného čerpadla a zaústěte do odpadu přes vodní uzávěr s volnou hladinou. Zajistěte, aby hadice byla co nejkratší. Hadice musí být vedena svisle dolů. Kondenzát musí být odváděn volně, v hadici nesmí kondenzát stát.

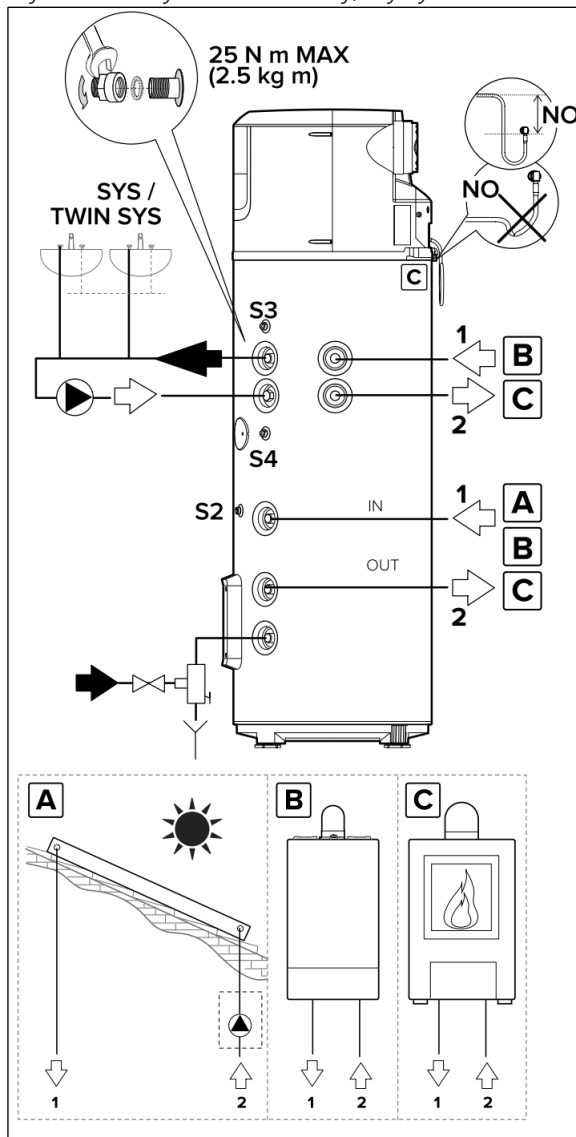
Cirkulační potrubí: Instalujte ohřívač co nejbližší hlavního odběrného místa. Pouze ohřívače v provedení SYS a TWIN SYS jsou vybaveny možností napojení **cirkulačního potrubí** - 3/4" G.

V případě instalace cirkulace omezte tepelné ztráty na minimum, zabráníte tak trvalému chodu tepelného čerpadla. Cirkulační čerpadlo musí být ovládáno teplotně nebo časově.

Doplňkové výměníky: Ohřívač verze **SYS** je vybaven **1x trubkovým výměníkem** - napojení 3/4" G. Na výměník je možno připojit externí zdroj tepla.


Ohřívač v provedení **TWIN SYS** je vybaven **2x trubkovým výměníkem** - napojení 3/4" G. Na spodní výměník je doporučeno napojit např. solární panel, na horní pak jiný externí zdroj tepla možno připojit externí zdroj tepla.

POZOR: Před uvedením do provozu důkladně propláchněte potrubí studené i teplé vody. Nádrž naplňte vodou a následně vyprázdněte, aby se odstranily veškeré nečistoty, zbytky těsnících materiálů apod..



POZOR! (verze SYS a TWIN SYS): Ujistěte se, že teplota čidel S2, S3 a S4 řídicí jednotky pomocného zdroje nepřesahuje 75 °C.

DOPORUČENÍ – obr strana 12:

 **Verze SYS:** pro regulaci externího zdroje tepla (typu kotel) použijte jímku pro teplotní čidlo s označením (S3).

Verze TWIN SYS: pro regulaci externího zdroje tepla (typu kotel) použijte jímku pro teplotní čidlo s označením (S3) pro horní výměník a (S4) pro spodní výměník.

V případě připojení solárních panelů a regulace k zařízení SYS nebo TWIN SYS (spodní výměník tepla), můžete použít samostatně spodní jímku (S2) nebo obě jímky (S2) a (S3/S4).

FUNKCE OCHRANY PŘED BAKTERIÍ LEGIONELLA

Bakterie legionella jsou malé tyčinkovité bakterie, které jsou přirozeními obyvateli všech sladkých vod. Legionářská nemoc je závažný zápal plic způsobený vdechnutím bakterie Legionella pneumophila nebo jiných druhů bakterií rodu legionella.

Tato bakterie se často vyskytuje v domácích, hotelových a jiných rozvodech teplé vody a ve vodě používané pro klimatizaci nebo chlazení. Hlavním opatřením proti tomuto onemocnění je proto prevence prostřednictvím kontroly přítomnosti organismu v rozvodech vody Evropská norma CEN/TR 16355 uvádí doporučení pro osvědčené postupy prevence proti množení bakterií rodu Legionella v zařízeních na pitnou vodu, nadále však platí i stávající vnitrostátní předpisy.

Tento zásobníkový ohřívač vody je vybaven automatickou funkcí tepelné dezinfekce. Při každém vypnutí výrobku a každých 30 dní systém provede cyklus tepelné dezinfekce, při kterém se teplota vody v zásobníku zvýší na 60 °C a na této teplotě se po předem danou dobu udrží.

POZOR: pokud probíhá cyklus teplotní dezinfekce je teplota zásobníku vyšší než 60 °C a může způsobit opaření! Největší riziko hrozí dětem, zdravotně postiženým a starším lidem. Před koupáním nebo sprchováním vyzkoušejte teplotu vody.

ELEKTRICKÉ PŘIPOJENÍ

 **Před otevřením svorkovnice odpojte všechny elektrické napájecí obvody.**

Spotřebič je dodáván s napájecím kabelem, bez koncovky. V případě potřeby záměny použijte originální náhradní díl.

Před připojením do elektrické sítě zkontrolujte stav elektrické přípojky - proveďte revizi přípojky. Ověřte, zda elektrická instalace vyhovuje hodnotám maximálního příkonu ohřívače vody (informace najdete na výrobním štítku) a zda přívodní kabel (dimenze vodičů) odpovídá příslušným předpisům.

Spotřebič je nutno připojit kabelem pevně do elektrické soustavy na samostatný jistič. Je zakázáno napojení na zásuvku, rozbočovač nebo prodlužovací kabel. **Soustava musí být řádně uzemněna.** Pro uzemnění není dovoleno používat potrubí rozvodu vody, plynu nebo topení.

Před uvedením do provozu se ujistěte, že napětí v elektrické síti odpovídá hodnotě uvedené na výrobním štítku spotřebiče. Výrobce spotřebiče nenese odpovědnost za škody způsobené vadným nebo nevhodným uzemněním nebo chybami v napájení elektrickým proudem.

Elektrická přípojka musí být vybavena hlavním vypínačem (dvoupólovým vypínačem) dle předpisů CEI-EN (minimální vzdálenost mezi kontakty 3 mm, ideálně vybavený pojistkou). Spotřebič musí být připojen v souladu s evropskými a národními normami. Hlavní deska spotřebiče je vybavena kontaktem pro uzemnění. Tento kontakt slouží pouze pro provozní účely, ne pro bezpečnostní účely.

Elektrické napájení a ovládací signály jsou přístupné v zadní části zařízení pod krytem, jištěny 2x šroubkem. Otevřením krytu získáte přístup ke svorkovnici. Proveďte připojení dle zvolené konfigurace ovládacích signálů.

Hlavní deska plošných spojů na spotřebiči je vybavena zemním kontaktem pouze pro provoz, nikoli pro bezpečnost.

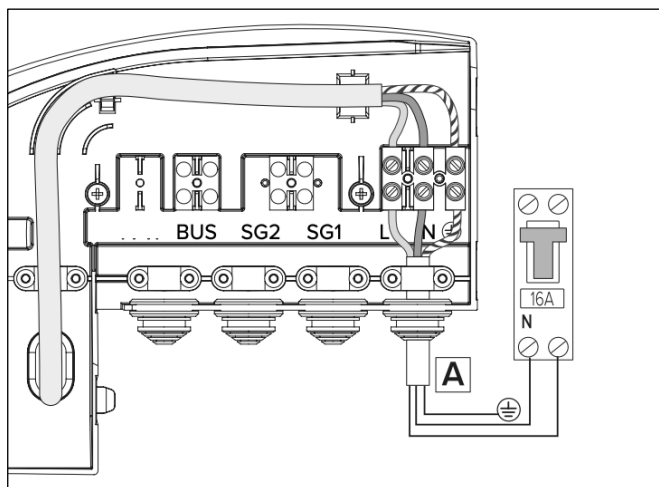
DIMENZOVÁNÍ ELEKTRICKÝCH KABELŮ A JIŠTĚNÍ					
		Kabel typ		Max proud	Třída
Trvalé napájení	230 V / 50 HZ	3G \varnothing min 1,5 mm ²	H05VV-F	10,5 A	I
Signál HDO / PV	230 V / 50 Hz	2G \varnothing min 1,5 mm ² - min vnější \varnothing 8 mm	H05VV-F	5 mA	--
Signál BUS*	24 V cc	2G \varnothing min 1,5 mm ² , max 50 m - min \varnothing 8 mm	LiYY-W	130 mA	III

* **DŮLEŽITÉ:** abyste se vyhnuli problémům s rušením, použijte při připojení sběrnice stíněný kabel nebo kroucenou dvojlinku

NAPÁJENÍ TRVALÉ (24 h/24 h)

Ohřívač vody bude trvale připojen k elektrické síti, aby byl zajištěn jeho nepřetržitý provoz kdykoli vznikne požadavek na ohřev vody.

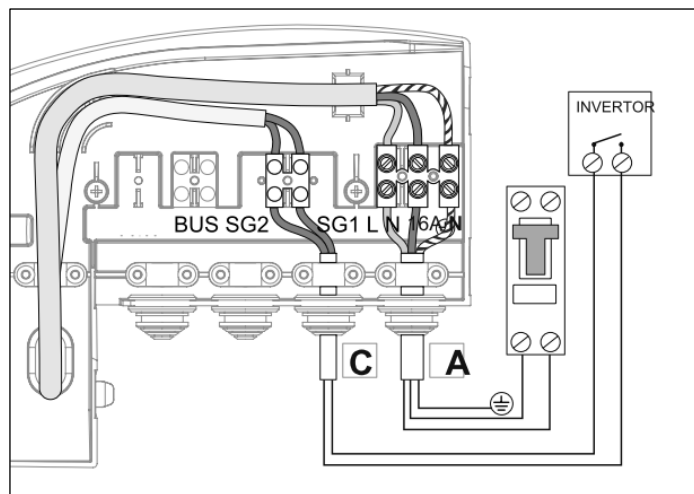
Toto zapojení použijte vždy, když není použito signálu HDO (dvoutarifová sazba) pro ovládání chodu ohřívače.



NAPÁJENÍ SE SIGNÁLEM DOMÁČÍ FV ELEKTRÁRNY

V případě instalace domácí FV elektrárny (invertoru) můžete připojit signál o přebytku elektrické energie k ohřívači jako **signál 230 V** (230 V = přebytek energie).

Kabel **(C)** připojte ke konektoru "SG1/SG2" a v nastavení aktivujte funkci PV (P11) přes instalační menu.

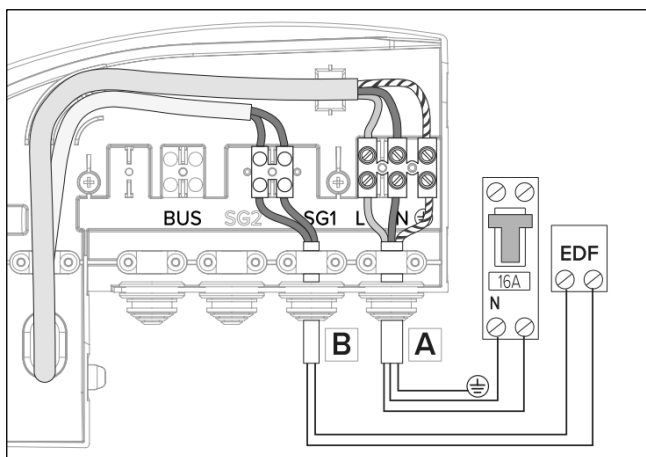


NAPÁJENÍ SE SIGNÁLEM HDO (24 h/24 h)

Nabízí cenové výhody dvoutarifové sazby HDO, poskytuje rychlý ohřev díky režimu BOOST.

- 1) Propojte dvoužilovým kabelem signál HDO od elektroměrného rozvaděče do spotřebiče, přes gumové průchodky ve svorkovnici spotřebiče. **Signál 230 V = nízký tarif/snížená cena.**
- 2) Připojte signální kabel HDO=EDF (**B**) k příslušnému konektoru **SG1/SG2**, který se nachází na svorkovnici.
- 3) Aktivujte funkci s označením HC-HP v menu přístroje pomocí parametru P1 v úrovni instalátéra.

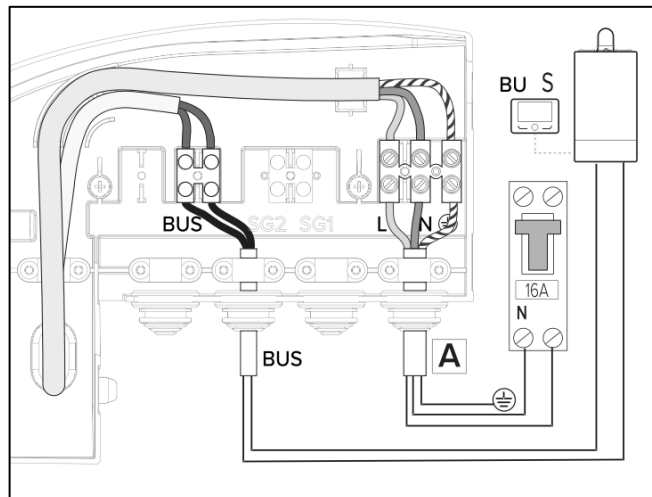
POZOR: Signál HDO=EDF používá napětí 230 V.



PŘIPOJENÍ BUS - BridgeNet®

Zařízení může komunikovat s jinými zdroji tepla nebo ovládacími jednotkami prostřednictvím protokolu Bus BridgeNet® - Ariston.

Připojte kabel ke konektoru „BUS“, pokud chcete ovládat ohřívač vody s tepelným čerpadlem pomocí jednoho dálkového ovládacího SENSYS NET v komunikační síti BUS společně s dalšími kompatibilními zdroji tepla od Ariston.

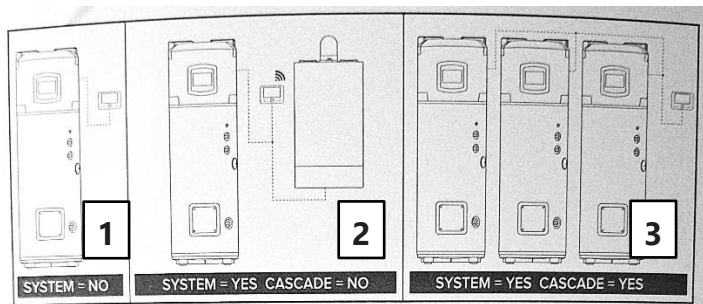


PRŮVODCE PRVNÍM SPUŠTĚNÍM

Produkt je kompatibilní s komunikačním protokolem Bus BridgeNet® od Ariston.

Produkt je možno provozovat samostatně a nebo ve spojení s jiným zdrojem tepla ARISTON a nebo v kaskádě ohřívačů – viz. obrázek.

VŽDY JE NUTNO PROJÍT PRVOTNÍM NASTAVENÍM – viz dále. V průběhu prvního uvedení do provozu je nutno formu využití ohřívače nastavit cestou nastavení BUS komunikace. Nastavte parametry **SYSTEM** a **CASCADE** tak, jak je uvedeno dále.



1 Ohřívač je instalován samostatně bez BUS komunikace nebo je připojeno BUS dálkové ovládání SENSYS. V procesu spuštění nastav **SYSTEM = NO**.

2 Ohřívač je komunikačně propojen BUS sběrnici spolu s jiným Ariston zdrojem tepla (např. plynový kotel, tepelné čerpadlo, ...). Přitom alespoň jeden ze zdrojů napájí síť BUS. V případě aktivace Wi-Fi brány lze obě zařízení ovládat aplikací Ariston NET. V procesu spuštění nastav **SYSTEM = YES** a **CASCADE = NO**.

3 Ohřívač je zapojen do kaskády (max 8 zařízení) pro vyšší spotřebu vody. V procesu spuštění nastav **SYSTEM = YES** a **CASCADE = YES**: Po nastavení možnosti CASCADE potvrďte, zda je konkrétní výrobek řídicí kaskády (MASTER) nebo je řízený (SLAVE 1 až SLAVE 7). Síť BUS vám umožňuje nastavit všechny uživatelské provozní parametry na produktu označeném jako MASTER ve shodě s parametry na produktech označených jako SLAVE.

Parametry SYSTEM a CASCADE mají vliv na parametry P33 a P34 v nabídce instalátéra. Pokud chcete předejít riziku přetížení napájení BUS nastavte parametr P33 na OFF. Na ON ponechte pouze u ohřívače typu MASTER.

Pokud je ohřívač v BUS systému, budou všechny parametry

ohřívače stejně jako parametry ostatních zařízení v BUS systému viditelné na společné ovládací jednotce SENSYS.

KOMUNIKACE ZDROJŮ TEPLA A TOPENÍ

1. Dva nezávislé zdroje pro topení a ohřev TV (kotel pro topení + tepelné čerpadlo pro ohřev vody).

Výrobky se vzájemně při ohřevu vody nepodporují. Mohou však být ovládány pomocí jednoho dálkového ovládání SENSYS.

2. Zdroj pro topení podporuje ohřev vody (kotel řady SYSTEM a/nebo solární systém + ohřívač vody verze SYS nebo TWIN SYS).

Pokud je použit kotel pro ohřev vody v externím zásobníku, je nutno nastavit parametr P14 na hodnotu 3 (viz část MENU INSTALATÉR) aby ohřívač vody s TČ přes BUS požádal o teplo kotel namísto odporového topného tělesa.

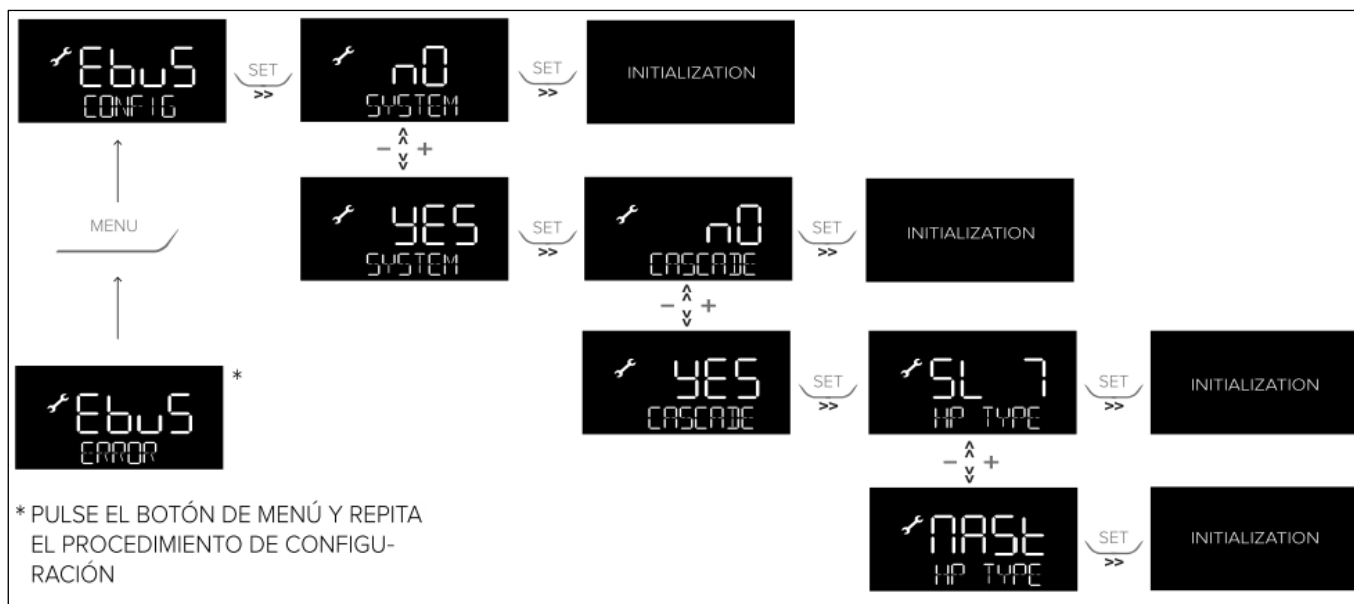
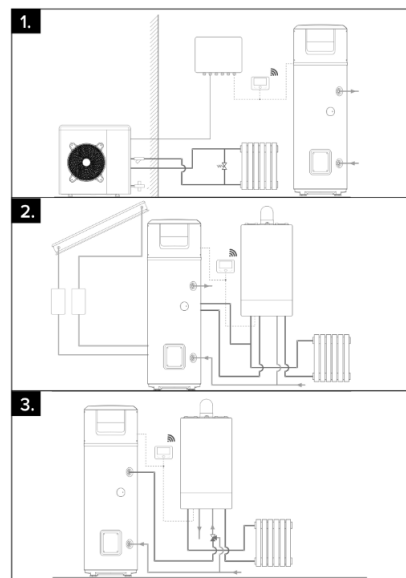
Počítejte s tím, že kotel musí mít vlastní teplotní čidlo, nepřebírá informaci o teplotě z ohřívače vody.

3. Předehřev vody ohřívačem vody s TČ pro kombinovaný plynový kotel

Pokud má zařízení fungovat jako předehřev pro kotel s průtokovým ohřevem vody nastavte parametr P14 na hodnotu 2.

V této konfiguraci bude ohřívač vody a kombinovaný kotel sdílet stejné nastavení teploty pro TV. Teplotu ohřívače vody lze snížit v předem nastavených časových úsecích pomocí parametru T MIN nebo zvýšit pomocí parametru PV SET, pokud je k dispozici fotovoltaický systém.

Kombinovaný kotel nepřebírá teploty z čidel ohřívače. Pro kotel je nutno doplnit čidla na vstupu do kotle.



PRVÉ UVEDENÍ DO PROVOZU

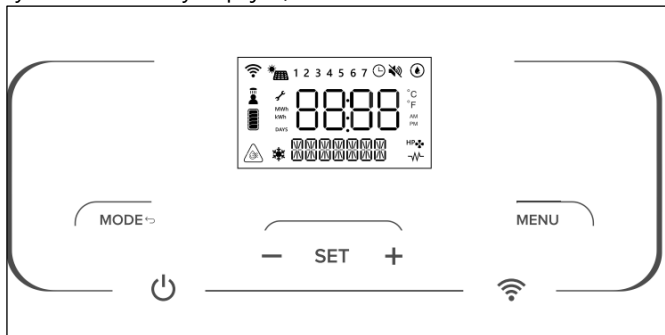


POZOR!

Instalaci a první uvedení spotřebiče do provozu musí provést kvalifikovaný personál v souladu s platnými vnitrostátními předpisy týkajícími se instalace.

OVLÁDACÍ PANEL

Uživatelské rozhraní je vybaveno LCD displejem a 7 dotykovými tlačítky. Obsahuje také 2 modré LED kontrolky: ON/OFF (pokud je výrobek elektricky napájen) a aktivace WIFI.



Seznam ikon zobrazených na displeji:

	Parametr s možností změny v servisní úrovni
	Síť Wi-Fi je aktivní (připojena)
	Funkce dle časového programu
1...7	Den v týdnu (1 = neděle)
	Tepelné čerpadlo je aktivní
	Záložní zdroj – topné těleso – je aktivní
	ANTIBAKTERIÁLNÍ funkce je aktivní
	Funkce PV je aktivní (v závislosti na nastavení)
	Funkce TICHÝ CHOD je aktivní
	Funkce ANTIGEL (protizámraz) je aktivní
	Signalizace „přehřátí“ vody (teplota vody je vyšší než $> T_{\text{NASTAVENÁ}} + 6 \text{ } ^\circ\text{C}$)
	K dispozici alespoň jedna sprcha
	Odhadovaný obsah energie v zásobníku (na základě nastavené teploty)

Jakmile dokončíte hydraulické a elektrické připojení, naplňte nádrž ohřívače vodou otevřením příslušného ventilu. Nádrž odvzdušněte otevřením některého z výtokových míst. Vizualně zkontrolujte případné netěsnosti vody a připojení a v případě potřeby spoje dotáhněte. Tepelné čerpadlo se rozbíhá cca 5 minut od prvního zánutí požadavku na ohřev.

POZOR ! Ohřívač produkuje vodu o teplotě vyšší než 50 °C, která může způsobit opaření. Většímu riziku jsou v tomto ohledu vystaveny děti, zdravotně postižení a starší lidé. Doporučujeme na výstup teplé vody použít termostatický směšovací ventil!

POZOR ! Pokud je teplota vody o 6 °C vyšší než nastavená teplota, na displeji se zobrazuje ikona přehřátí.



NÁVOD K POUŽITÍ

Stiskem tlačítka „“ ohřívač vody zapnete.

Na displeji se zobrazuje nastavená teplota a provozní režim, přičemž symboly „“ a/nebo „“ označují provoz tepelného čerpadla a/nebo odporového tělesa. Stiskem a podržením tlačítka „“ na 1 sekundu ohřívač vody vypnete.

Pouze pokud je ohřívač pod napětím je trvale zajištěna ochrana proti korozi a současně ochrana proti zamrznutí pokud klesne teplota vody pod 5 °C!

NASTAVENÍ TEPLoty

Stiskem tlačítek „+“ nebo „-“ nastavte požadovanou teplotu teplé vody (nastavená teplota na displeji bude dočasně blikat). Stiskem tlačítka „**SET**“ zobrazíte aktuální teplotu vody v nádrži. Hodnota se bude zobrazovat po dobu 3 sekund.

V režimu tepelného čerpadla jsou ve výchozím nastavení nastavitelné teploty od 42 °C do 62 °C. Tento rozsah lze omezit v menu instalátéra.

Maximální teplota nastavitelná pomocí topného tělesa je 75 °C. V nabídce instalátéra se může max. teplota měnit.

SPRCHA JE K DISPOZICI „“

Symbol znamená, že je k dispozici alespoň jedna sprcha. Dostupnost sprch závisí na dostupnosti teplé vody. Pro jednu sprchu se předpokládá dostupnost 40 l vody o teplotě 40 °C.

PROVOZNÍ REŽIMY

Opakovaným stiskem „**MODE**“ lze změnit provozní režim ohřevu teplé vody: vybraný režim se zobrazí na řádku pod teplotou.

Pokud je aktivní tepelné čerpadlo, zobrazí se symbol „“.

Pokud je aktivní elektrické topné těleso zobrazí se symbol „“.

• Režim GREEN (maximální úspory)

Pracuje **pouze tepelné čerpadlo**, prioritu má max. úspora energie. Maximální dosažitelná teplota je 62 °C. Elektrické topné těleso bude aktivováno pouze v případě poruchy nebo bezpečnostního režimu (např. teplota vzduchu mimo provozní rozsah, aktivní proces odmrazování, funkce antilegionela). Lze nastavit časový program.

• Režim GREEN+ (maximální komfort)

Prioritou je **pohodlí a komfort** uživatele v množství teplé vody. Ohřívač vody dosahuje nastavené teploty racionálním využitím tepelného čerpadla a pouze v případě potřeby využije topného tělesa pro rychlé dosažení min. teploty. Lze nastavit časový program.

• Režim FAST (trvalý rychloohřev)

Prioritou je zkrátit **dobu ohřevu na minimum**.

V režimu FAST je pro ohřev vody využíváno současně tepelné čerpadlo i elektrické topné těleso. Lze časově programovat.

• Režim I-MEMORY (učení se – DOPORUČENO pro běžnou potřebu)

Režim je navržen pro **optimalizaci spotřeby** energie a maximální komfort teplé vody na základě sledování potřeby teplé vody uživatele a optimalizace využití tepelného čerpadla a elektrického topného tělesa.

Algoritmus zajišťuje splnění všech denních potřeb na dodávku teplé vody zjištěných za předchozí 4 týdny. V prvním týdnu po uvedení do provozu zůstává uživatelem zadaná požadovaná teplota konstantní. Teprve od druhého týdne algoritmus automaticky upravuje požadovanou teplotu tak, aby byly zajištěny denní potřeby.

K resetování profilu režimu I-Memory použijte parametr U9 **POZOR: Režim I-Memory je uživatelsky viditelný pouze pokud je parametr U1: PROGRAM nastavený na „OFF“.**

● **Režim BOOST (tlačítko „>>“) – (jednorázový rychloohřev)**

Tepelné čerpadlo i topné těleso jsou použity k co nejrychlejšímu dosažení nastavené teploty vody. Po dosažení nastavené teploty bude znovu aktivován předchozí provozní režim.

Pokud chcete trvalý rychloohřev, který se nedeaktivuje po dosažení nastavené teploty zapněte režim FAST.

● **Režim HOLIDAY (dovolená)**

Pro dlouhodobou nepřítomnost bez požadavku na teplou vodu – obvykle dovolená. Po uplynutí navolené doby se režim Holiday deaktivuje a produkt začne automaticky pracovat podle předchozího nastavení.

Režim Holiday lze nastavit v uživatelské nabídce. V tomto režimu neprobíhá žádný ohřev vody, pouze je zajištěna ochrana před zamrznutím a antibakteriální ochrana.

● **Režim HC-HP (HDO) – režim využití dvoutarifové sazby NT a VT**

V tomto režimu probíhá ohřev vody přednostně v období dostupnosti elektrické energie s nižší cenou. Signál 230V = nízký tarif (NT), 0 V= vysoký tarif (VT). Režim nelze kombinovat s časovým programem.

Konkrétní chování funkce pak závisí na zvoleném režimu HC-HP.

Režim aktivujete nastavením parametru P1 – MENU INSTALATÉR:

- **HC-HP:** pokud je rozpoznán signál 230 V (NT), probíhá ohřev současně TČ (tepelné čerpadlo) + OTT (odporové topné těleso). Prioritu má TČ. Protizámrazová ochrana je zajištěna po celý den.
- **HP_40:** pokud je přítomen signál 230 V (NT), pracuje zařízení v režimu HC-HP (tepelné čerpadlo + topné těleso současně). Bez signálu 230V (vysoký tarif) je udržována teplota 40 °C (pouze HP).
- **HP_24:** pokud je rozpoznán signál 230 V (nízký tarif), pracuje zařízení v režimu HC-HP (TČ+OTT) Bez signálu 230 V (vysoký tarif) je nastavená teplota dosažena pouze s použitím tepelného čerpadla (TČ) a v rozsahu nastavení 40 až 62 °C.

Doplňkové režimy dostupné z MENU UŽIVATELE

● **Režim SILENT (tichý chod tepelného čerpadla)**

Funkce se doporučuje pouze v případě instalace bez potrubí. V režimu SILENT v nastaveném nočním časovém intervalu jsou sníženy otáčky ventilátoru a s tím související hlučnost zařízení. Současně může dojít k prodloužení doby ohřevu – snížení výkonu.

Funkci lze aktivovat v menu U8.

● **Režim NIGHT (v noci ohřev pouze topným tělesem)**

Tepelné čerpadlo je v nočních hodinách vypnuté: ohřev vody zajišťuje pouze topné těleso. Režim NIGHT lze zapnout a vypnout v menu U16. Přednastavený čas režimu je od 23 do 6 hodin ráno. Časy ON a OFF lze nastavit v menu U17.

MENU UŽIVATELE

Do menu uživatele můžete vstoupit stiskem tlačítka „MENU“..

Na displeji se zobrazí slovo **MENU**. Pomocí tlačítek „+“ a „-“ můžete procházet parametry **U1, U2, U3** až **U10**. Popis jednotlivých parametrů je uveden v tabulce dále.

Výběr parametru potvrďte stiskem tlačítka „SET“. Pro návrat zpět stiskněte tlačítko „MODE“←“

PAR	NÁZEV	POPIS PARAMETRU
U1	PROGRAM	ON / OFF funkce ČASOVÝ PROGRAM
U2	PRGTIME	Nastavení týdenního časového programu, 4 časové úseky během dne. Viz dále podmenu U21 až U24
U3	PRG SET	Nastavení teploty ohřevu v režimu PROGRAM – dále podmenu U31 a U32
U4	HOLIDAY	ON/OFF režimu HOLIDAY (PRÁZDNINY) Pokud je ON, musí uživatel zadat počet dnů nepřítomnosti jako „Holiday Days“ (Dny dovolené) [1 až 99]
U5	ANTBACT	Funkce ANTIBAKTERIAL teplotní desinfekce ohříváče ON/OFF
U6	DATE	Nastavení aktuálního data (rok, měsíc, den) a času (hodiny a minuty) Lze povolit/zakázat automatické přepínání mezi letním/zimním časem
U7	REPORTS	Odhad spotřeby energie (celkové) v kWh
U8	SILENT	ON/OFF režimu SILENT (TICHÝ PROVOZ) Doporučuje se aktivovat pouze pro instalaci bez potrubí Aktivace může snižovat výkon zařízení a prodloužit čas ohřevu
U9	MEMRS	Reset profilu I-Memory v paměti zařízení: ON a stisknete tlačítko SET pro potvrzení volby Data uložená v paměti budou odstraněna a spustí se nový proces učení se
U10	WIFI RS	POKUD JE připojeno na WIFI Pokud chcete resetovat data sítě Wi-Fi, vyberte možnost ON a potvrďte tlačítkem SET
U15	PLUG	Příkaz pro připojení s HEM PLUG
U16	NIGHTS	Noční režim ON - OFF
U17	NT-TIME	ON - OFF nočního režimu

● **ČASOVÝ PROGRAM – parametr U2 PRGTIME**

Uživatel může nastavit 4 různé časové intervaly pro každý den v týdnu v provozních režimech GREEN, GREEN+, BOOST a FAST Parametry [START] a [STOP] definují začátek a konec časového intervalu ohřevu. Pokud chcete vynulovat zvolený časový interval a všechny následující časové intervaly, opakovaně stiskněte tlačítko „-“, dokud se nezobrazí „OFF“ (OFF). Nastavení potvrďte tlačítkem „SET“. Pokud není časový interval nastaven, bude uchován jako nedefinovaný.

Příklad: systém ohřevu vody má být aktivní od 8 do 12 hodin a od 16 do 20 hodin.

- [START1] = 8:00; [STOP1] = 12:00;
- [START2] = 16:00; [STOP2] = 20:00;
- [START3] = 00:00; [STOP3] = 00:00;
- [START4] = 00:00; [STOP4] = 00:00;

Programovat lze po jednotlivých dnech v týdnu a nebo v definovaných dnech např. celý týden = ALL_DAYS. Každý den lze individualizovat.

Pozor ! pokud nastavíte pro ohřev vody příliš krátký časový interval, nemusí dojít k dosažení nastavené teploty vody.

● **NASTAVENÍ TEPLoty V REŽIMU PROGRAM - parametr U3 PRG SET** (nastavení teploty v časovém programu)

Nastavení programu umožňuje přizpůsobit jednotlivé provozní režimy za předpokladu nastavení parametru U1 na ON.


PAR	NÁZEV	POPIS PARAMETRU
U31	T MIN	Po uplynutí časového intervalu je zaručena minimální teplota vody. Nastavení v rozsahu 16 až 50 °C. Pokud je aktivována funkce přehřevu: nastavené teploty je dosaženo na začátku nastaveného časového intervalu.
U32	PREHEAT	Aktivace ON funkce přehřevu Tepelné čerpadlo začíná ohřívat vodu tak, aby v nastavený čas byla již voda připravena

MENU INSTALATÉRA

POZOR!




NÁSLEDUJÍCÍ PARAMETRY MOHOU BÝT NASTAVENY POUZE ODBORNOU MONTÁŽNÍ FIRMOU

Hlavní nastavení produktu lze upravit prostřednictvím menu instalatéra. Parametry, které lze změnit, budou zobrazeny na displeji společně se symbolem klíče „“.

Pro vstup do menu instalatéra stiskněte a podržte tlačítko „MENU“ po dobu 3 s, stiskněte tlačítka „+“ a „-“ a zadejte přístupový kód 234.

PAR	NÁZEV	POPIS PARAMETRU
P0	CODE	Kód pro přístup do menu instalatéra: Na displeji se zobrazí číslo 222 Stiskem tlačítka „+“ a „-“ a zadejte kód 234. Potvrďte stiskem tlačítka „SET“.
P1	HC-HP	Provoz dvoutarifním napájením (HDO): 0 HC-HP_OFF (výrobní nastavení) 1 HC-HP 2 HP-40 3 HP24h
P2	ANTIBACT	Aktivace (ON) / Deaktivace (OFF) funkce teplotní desinfekce vnitřní nádrže ohříváče – ANTIBAKTERIAL
P3	T ANTB	Nastavení teploty, které má být dosaženo v rámci antibakteriálního cyklu dosaženo [od 60 do 75 °C] a která má být udržena nejméně po dobu 1 hodiny.
P4	SET T MAX	Nastavení max dosažitelné teploty [65 až 75 °C]. Vyšší teplota umožňuje více teplé vody k dispozici.
P5	T MIN	Nastavení min dosažitelné teploty [40 až 50 °C] Nižší nastavení teploty umožňuje energeticky efektivnější provoz v případě omezené spotřeby teplé vody.
P6	I-M TMIN	Minimální teplota vody, která má být zaručena v režimu I-Memory (pokud nebyly v algoritmu rozpoznány žádné odběry).
P9	T HYST	Hodnota hystereze (pokles teploty), která umožňuje opětovné spuštění tepelného čerpadla po dosažení cílové teploty. Lze nastavit v rozsahu [3 až 12 °C]
P10	TANKVOL	Tento parametr udává objem nádrže. Je užitečný v případě instalace náhradního dílu – přizpůsobení univerzálního dílu.
P11	PV MODE	Provoz se systémem domácí FVE (PH – photovoltaik): 0 OFF: PV systém neaktivní – výrobní nast 1 HP: se signálem PV chod pouze TČ (HP) 2 HE: se signálem PV chod TČ + topné těleso HE 3 HEHP: se signálem PV chod TČ + topné těl. HE Signál o přebytku energie z FVE = 230 V, 50 Hz.
P12	PV TSET	Nastavení teploty, které má být dosaženo v době přítomnosti signálu PV Lze nastavit v rozsahu [55 až 75 °C].
P14	SYSMODE	KOMUNIKACE ZDROJŮ TEPLA A TOPENÍ – viz strana 14: 0 STD: (standardní instalace) 1 OUT: Ohříváč je doplněn externím zdrojem tepla spínaným cizí regulací, obvykle regulací kotle. 2 PrHE: Ohříváč přehřívá teplotu vodu pro průtokový kotel řízený po BUS sběrnici (produkt Ariston) a sdílí s ním informace o teplotě TV. 3 SYS: Ohříváč využívá druhý zdroj tepla pro ohřev vody – např. kotel. řízený přes BUS sběrnici (produkt Ariston).


P16	SILENT	Funkce tichého režimu: ON / OFF. POZOR: aktivní funkce může snížit výkon ohřivače a prodloužit dobu ohřevu. Doporučeno aktivovat pouze při instalaci bez potrubí vzduchu.
P17	CHARGE	
P18	FACT RS	Funkce obnovení továrního nastavení. Všechna uživatelská nastavení budou obnovena na výchozí tovární nastavení s výjimkou statistik spotřeby energie, objemu nádrže a sítě Wi-Fi (pokud je k dispozici).
P19	MB SW	Verze softwaru HP-TOP-MB uvedena jako MMmmbb.
P20	HMI SW	Verze softwaru HP-MED-HMI uvedena jako MMmmbb.
P21	T LOW	Teplota NTC čidla ve spodní části nádrže. V případě chyby NTC čidla se zobrazuje „-“.
P22	T HIGH	Teplota NTC čidla v horní části nádrže. V případě chyby NTC čidla se zobrazuje „-“.
P23	T DOME	Teplota NTC čidla v místě odběru nádrže (nejvyšší místo). V případě chyby NTC čidla se zobrazuje „-“.
P24	T AIR	Teplota NTC čidla nasávaného vzduchu. V případě chyby čidla NTC se zobrazuje „-“.
P25	T EVAP	Teplota NTC čidla výparníku. V případě chyby čidla NTC se zobrazuje „-“.
P26	T SUCT	Teplota NTC čidla chladiva před kompresorem. V případě chyby čidla NTC se zobrazuje „-“.
P29	T SH	Dává teplotu přehřátí v °C. Pokud je chyba NTC výparu nebo sání.
P30	ERRORS	10 posledních poruch, ke kterým došlo v systému.
P31	WI-FI SET	Aunkce Wi-Fi (pokud je signál k dispozici): ON (funkce aktivní), OFF (funkce neaktivní).
P32	F ANTB	Četnost opakování funkce ANTIBACTERIAL: Lze nastavit v rozsahu [1 až 30] dní
P33	POWER	Napájení E-Bus sběrnice: ON (napájení sběrnice aktivní) / OFF (napájení sběrnice vypnuto)
P34	HP-TYPE	Nastavení typu regulace v kaskádě [ohřivač typu Master, Slave1, ..., Slave7)
P44	PEAK	Regulace špiček (pouze s příslušenstvím)
P45	METER	Měření spotřeby (pouze s příslušenstvím)
P46	T HIGH ON	Restart ohřevu po přehřátí NTC (T discomfort)

- PV MODE - P11 (FOTOVOLTAICKÝ REŽIM)** 


V případě FVE elektrárny můžete produkt nastavit tak, aby se přebytek el energie uložily do teplé vody. Provedte příslušné elektrické napojení a nastavte parametr P11 na jinou hodnotu než „0“. Ohřev TV vody bude zahájen za předpokladu, že signál **230 V o přebytku energie na svorce PV** bude přítomen po dobu min 5 minut. Pokud byla PV funkce aktivována a signál o přebytku energie bude ukončen (PV=0V), bude zařízení v provozu min 30 minut - ochrana kompresoru.

V případě přítomnosti signálu 230 V (přebytek elektrické energie ze střídače FVE) na svorce ohřivače vody PV ohřivače funguje ohřivač následovně:

- **OFF (P11=0):** funkce neaktivní (0 – výrobní nastavení)
Režim PV není funkční
- **HP (P11=1):** Ohřivač dosáhne nastavené teploty (vyšší hodnota z T SET POINT a PV TSET) výhradně pomocí tepelného čerpadla (HP) - max 62 °C
- **HE (P11=2):** Ohřivač dosáhne nastavené teploty (vyšší hodnota z T SET POINT a PV TSET) pomocí TČ až do teploty 62 °C a nad 62 °C pak topným tělesem (HE)
- **HEHP (P11=3):** Ohřivač dosáhne nastavené teploty (vyšší hodnota z T SET POINT a PV TSET) současným chodem TČ (HP) + topného tělesa (HE) až do teploty 62 °C. Nad 62 °C pak pouze chodem topného tělesa (HE).

- SILENT - P16 (tichý režim)** 

Funkce snižuje hladinu hluku. Funkci lze povolit parametrem P16. Po aktivaci se na displeji zobrazí výše uvedený symbol. Pokud je funkce aktivní, dojde ke snížení výkonu tepelného čerpadla prodloužení doby ohřevu vody.
- OCHRANA PROTI ZAMRZNUTÍ**

Pokud teplota vody v nádrži klesne pod 5 °C a ohřivač je elektricky napájen, automaticky se aktivuje topné těleso, které ohřeje vodu až na 16 °C.
- ODMRÁZOVÁNÍ** 

Funkce se aktivuje, když TČ pracuje alespoň 20 minut, teplota vzduchu je nižší než 15 °C a teplota výparníku rychle klesá. V průběhu odmrásování se zobrazí na panelu příslušný symbol.

VÝROBNÍ NASTAVENÍ

Spotřebič je vyroben s řadou výchozích režimů, funkcí nebo hodnot, jak je uvedeno v následující tabulce:

PARAMETR	VÝROBNÍ NASTAVENÍ
Provozní režim	GREEN
Teplota vody	55 °C
Max nastavitelná teplota s podporou topným tělesem	75 °C
Minimální nastavitelná teplota	40 °C
Max nastavitelná teplota pouze tepelným čerpadlem	62 °C
Ochrana před bakterií legionela - legionářskou nemocí	OFF
Režim dovolená	OFF
ODMRÁZOVÁNÍ (aktivní aktivace funkce odmrásování)	ON
HC-HP (provozní režim pro dvoustupňovou sazbu HDO)	OFF
Hystereze	12 °C

FUNKCE Wi-Fi (pokud bude funkce využita)

Provozní frekvence: 2,4 GHz (5 GHz není podporováno)
Maximální výkon vysílaného signálu je < 20 dBm

Pro více informací o konfiguraci Wi-Fi a postupu registrace produktu se prosím podívejte na příložený Connectivity Quick Start Guide.

POZNÁMKA

Pokud vyměňujete WiFi bránu, musíte nejprve RESETOVAT předchozí PCB nebo bránu podle pokynů v příslušném manuálu. Pokud instrukce nejsou k dispozici, pokračujte k výměně a poté postupujte podle pokynů v aplikaci k připojení produktu.

PARAMETR TLAČÍTKA	Symbol Wi-Fi	AKCE
Stiskněte tlačítko na 5 sekund	AP	Wi-Fi modul je zapnutý a v režimu přístupového bodu
	Pomalé blikání	Wi-Fi modul se připojuje k domácí síti
	Dvojitě blikání	Wi-Fi modul se připojuje k domácí síti a internetu
	ON	Wi-Fi modul je zapnut a připojen k domácí síti
	VYPNOUT	Wi-Fi modul je vypnutý
Volba parametru U3	Rychlé blikání	Příkaz Wi-Fi RESET odeslán
Stiskněte tlačítko na 15 sekund	Rychlé blikání	RESET spotřeby zaznamenaný v aplikaci
	Pomalé blikání	Ověřte si své místní připojení k internetu. Pokud to stále nefunguje, zkuste produkt vypnout a po pár minutách restartovat. Pokud problém přetrvává, nakonfigurujte produkt znovu podle Connectivity Quick Start Guide

PORUCHY

Pokud dojde k poruše, spotřebič přejde do režimu poruchy Displej bliká a zobrazuje chybový kód. Ohřívač vody bude pokračovat v ohřevu, pokud se závada týká pouze jedné ze dvou zdrojů tepla - tepelného čerpadla nebo topného tělesa.

Pokud se závada týká tepelného čerpadla, bliká na obrazovce symbol „HP“.

Pokud se závada týká topného tělesa, bliká symbol topného tělesa.

Pokud jsou postiženy oba zdroje tepla, blikají oba symboly.



POZOR !

Před zásahem do produktu podle níže uvedených pokynů zkontrolujte správné elektrické připojení součástí k základní desce a správnou polohu čidel NTC na jejich místech.

Kód chyby	Příčina	Topné těleso	Tepelné čerpadlo	Postup
007	NTC kondenzátoru: rozpojeno nebo zkrat	ON	OFF	Ověřte správnou funkci NTC kondenzátoru
008	NTC výstup kompresoru: rozpojeno nebo zkrat	ON	OFF	Ověřte správnou funkci NTC
009	NTC vzduch: rozpojeno nebo zkrat	ON	OFF	Ověřte správnou funkci NTC vzduchu
010	NTC výparník: rozpojeno nebo zkrat	ON	OFF	Ověřte správnou funkci NTC výparníku
012	NTC sání kompresoru: rozpojeno nebo zkrat	ON	OFF	Ověřte správnou funkci NTC sání kompresoru
021	Únik chladiva	ON	OFF	Ověřte, zda čidlo na vstupu kompresoru je funkční. Pokud chyba přetrvává, odsajte zbytečné množství chladiva; vyhledejte únik v chladicím okruhu, opravte ho, vytvořte vakuum a naplňte okruh potřebným množstvím
032	Problém s kompresorem	ON	OFF	Zkontrolujte napájení na konektoru kompresoru
042	Výparník je ucpaný	ON	OFF	Vypněte spotřebič. Zkontrolujte stav výparníku a mřížky na vstupu
044	Problém s ventilátorem	ON	OFF	Zkontrolujte napětí na konektoru ventilátoru. Zkontrolujte správnou funkci čidla na vstupu kompresoru
051	Vysoký tlak chladiva	ON	OFF	Zkontrolujte kabely tlakového snímače. Zkontrolujte množství chladiva
053	Tepelná ochrana kompresoru: OFF - rozepnuto	ON	OFF	Zkontrolujte konektor kompresoru
081	Problém s elektronickým expanzním ventilem	ON	OFF	Zkontrolujte kabely expanzního ventilu. Ověřte správnou funkci NTC sání a NTC výparníku
218	NTC čidlo zásobníku v místě odběru: rozpojeno nebo zkrat	ON	OFF	Ověřte správnou funkci NTC čidla
230	NTC čidlo TV (topné těleso): rozpojeno nebo zkrat	OFF	OFF	Zkontrolujte kabeláž NTC čidla. Zkontrolujte napojení. Ověřte správnou funkci čidla
231	NTC čidlo TV (topné těleso): bezpečnostní zásah (1 úroveň)	OFF	OFF	Ověřte správnou funkci čidla

232	NTC čidlo TV (topné těleso): bezpečnostní zásah (2 úroveň)	OFF	OFF	Ověřte správnou funkci čidla
233	Relé zablokováno	OFF	OFF	Resetujte spotřebič dvojitým stisknutím tlačítka ON/OFF Pokud chyba přetrvává, vyměňte základní desku
241	Rozpojený obvod napájení aktivní anody	OFF	OFF	Zkontrolujte zda je ohříváč naplněn vodou Pokud chyba přetrvává, ověřte správnou funkci anody, kabeláž a napojení na elektroniku Pokud chyba přetrvává, vyměňte základní desku
314	Opakované OFFnutí/ONnutí	OFF	OFF	Před vypnutím ohříváče tlačítkem ON/OFF vyčkejte minimálně 15 minut
321	Poškozené údaje/data	OFF	OFF	Resetujte produkt dvojitým stiskem tlačítka ON/OFF. Pokud chyba přetrvává, vyměňte základní desku
331 332	Chybějící komunikace mezi základní deskou a rozhraním HMI	OFF	OFF	Resetujte produkt dvojitým stisknutím tlačítka ON/OFF Pokud chyba přetrvává, vyměňte kabely komunikace mezi základní deskou a displejem
333	Chybějící komunikace mezi základní deskou a sítí Wi-Fi	ON	ON	Proveďte ON/OFF výrobku
334	Žádná komunikace mezi základní deskou a TDC	ON	OFF	Zkontrolujte komunikační kabel a příslušné kabely základní desky a TDC Pokud chyba přetrvává, vyměňte TDC
335	Chyba komunikace bezpečnostní desky	OFF	OFF	Resetujte produkt dvojitým stiskem tlačítka ON/OFF Pokud chyba přetrvává, vyměňte základní desku
336	Dotykový displej nefunguje	ON	ON	Resetujte produkt dvojitým stiskem tlačítka ON/OFF Pokud chyba přetrvává, vyměňte modul HMI
337	Chybí MASTER v systému kaskády	OFF	OFF	Zkontrolujte, že je alespoň jeden produkt v kaskádě nastaven jako Master (hlavní zařízení) Pokud tomu tak není, nastavte ho
340	HEM Missing Com	ON	ON	Proveďte ON/OFF výrobku, zopakuj proces párování.

POKYNY PRO ÚDRŽBU (pouze autorizovaný servis)



POZOR !

Dodržte obecná bezpečnostní pokyny a upozornění uvedené v předchozích odstavcích a dodržujte pokyny v nich obsažené.



POZOR !

Všechny úkony údržby a zásahy smí provádět pouze pracovník s příslušným oprávněním (tj splňující požadavky uvedené v platných předpisech).



POZOR !

Aby se předešlo riziku požáru a/nebo výbuchu, nepoužívejte prostředky k urychlení odmrazování ani čištění s výjimkou těch, které doporučuje výrobce.



POZOR !

OHŘÍVAČ VODY JE DODÁVÁN 0,15 KG R290 CHLADIVA. NEPŘEKRAČUJTE POVOLENÉ MNOŽSTVÍ NÁPLNĚ. CHLADIVO R290 (PROPAN) JE HOŘLAVÉ A BEZ ZÁPACHU.

OPERACE PLNĚNÍ CHLADIVA SMÍ PROVÁDĚT POUZE KVALIFIKOVANÝ PERSONÁL S DOSTATEČNÝM VYBAVENÍM A PŘÍSLUŠNOU CERTIFIKACÍ, KTERÁ POTVRZUJE JEJICH ZNALOSTI A SCHOPNOST ŘÍDIT ZAŘÍZENÍ OBSAHUJÍCÍ HC-TYP PLYNŮ, JAKO JE R290 (PROPAN). Příloha HH IEC 60335-2-40.



POZOR !

Opravy chladicího okruhu a jeho komponent je možno provádět pouze v souladu s platnými normami a předpisy v zemi instalace a v souladu s předepsaným technologickým postupem výrobce. Opravu smí provádět pouze a výhradně výrobcem autorizovaný servis.

V průběhu běžné kontroly nebo servisu je nutné provádět bezpečnostní kontroly omezující na minimum riziko vznícení v potenciálně výbušné atmosféře.

Všichni pracovníci v místě provádění opravy musí být informováni o povaze prováděných prací. Práce by neměly být prováděny v uzavřených prostorech.

Jakýkoli zásah musí být prováděn bez použití otevřeného ohně nebo zdroje jiskření, které mohou způsobit nebezpečí výbuchu nebo požáru.

Ve všech případech kdy hrozí únik chladiva do volného prostoru nesmí být přítomny žádné zdroje otevřeného ohně - včetně hořící cigarety a to po celou dobu provozu, opravy, manipulace a nebo likvidace.

Před zahájením prací je třeba zkontrolovat nepřítomnost otevřeného ohně a nebo zdroje jiskření v místě opravy a jeho okolí. Je nutno vyvěsit upozornění "Zákaz kouření".

Před otevřením chladivového okruhu se ujistěte, že prostory jsou dostatečně větrány. Výměna vzduchu musí být zajištěna po celou dobu práce na zařízení. Ventilace musí být schopna zajistit bezpečné odvětrání chladiva do volného prostoru v případě jeho úniku.

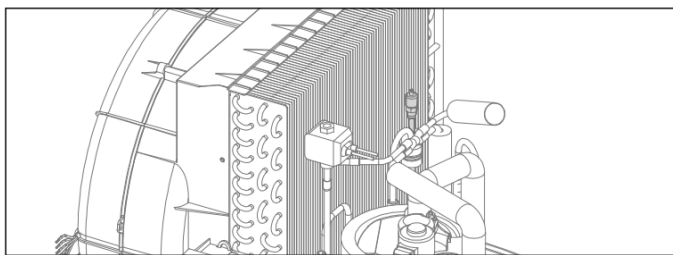
Před zahájením prací a v jejich průběhu je nutno kontrolovat přítomnost/únik hořlavého chladiva vhodným detektorem.

Zkontrolujte, že použitý detektor je použitelný pro daný typ chladiva.

V případě práce s otevřeným ohněm na chladivovém okruhu nebo souvisejících prvcích, musí být k dispozici vhodné hasicí zařízení - hasicí přístroj práškový nebo CO₂.

POSTUP PLNĚNÍ CHLADIVEM

Produkt smí být plněn chladivem výhradně přes místo k tomu určené – viz obrázek.



Plnění chladivem smí provádět pouze technik autorizovaného servisu s příslušným odborným vzděláním pro hořlavá chladiva.

V průběhu plnění chladivem musí být splněny následující požadavky:

- Nesmí dojít k záměně chladiv ani jejich vzájemnému mísení
- Plnicí hadice musí být co nejkratší, aby se omezilo množství chladiva v nich.
- Nádrže s chladivem musí být vhodně skladovány dle příslušných pokynů a předpisů.
- Před plněním musí být chladicí okruh uzemněn.
- Systém, který je naplněn musí být řádně označen
- Je třeba dbát zvýšené opatrnosti před přeplněním systému chladivem.
- Před plněním chladivem je nutno okruh otestovat na těsnost a naplnit vhodným testovacím plynem.
- Po dokončení plnění musí být okruh podroben zkoušce úniku chladiva, stejně jako před opětovným uvedením do provozu.
- Po kompletaci musí být provedena provozní zkouška těsnosti.

Kvalifikace technika – dle platných národních norem a předpisů.

Práci s hořlavými chladivy smí provádět pouze technik s příslušným oprávněním dle platných norem a předpisů platných v místě instalace. Odbornost technika se obvykle prokazuje platným certifikátem nebo obdobným jiným dokladem.

KONTROLY A ÚDRŽBA ELEKTRICKÝCH ZAŘÍZENÍ

Opravy a údržba elektrických prvků zahrnují kontroly před započítím prací a následná kontrola jednotlivých prvků.

Před započítím práce je nutno zkontrolovat:

- Vybití kondenzátorů: musí to být provedeno bezpečným způsobem tak, aby se zabránilo možnosti jiskření;
- Že při plnění chladivem, doplňování a nebo obnově chladiva nejsou elektrické prvky pod napětím;
- Že existuje fungující uzemnění;
- Zkontrolujte, zda kabeláž nebude vystavena opotřebení, korozi, tlaku nebo vibracím, ostrým hranám nebo jiným možnostem poškození. Kontrola musí zohlednit také účinky stárnutí nebo nebezpečí poškození od trvalých zdrojů vibrací typu kompresor nebo ventilátor.

Pokud existuje závada která by mohla ohrozit bezpečnost, nesmí být k zařízení připojeno k elektrické síti. Provizorní řešení nejsou dovolena!

Při výměně elektrických součástek je nutno použít pouze originální prvky výrobce. Testovány a certifikovány jsou pouze originální náhradní díly dodané výrobcem pro provoz s hořlavými plyny za bezpečných podmínek.

Vždy dodržujte návod k obsluze a montáži. Pro opravu využijte výhradně odborný servis výrobce a originální díly výrobce. V případě potřeby kontaktujte výrobce nebo prodejce.

OPRAVY TLAKOVÝCH KOMPONENT

Během oprav tlakových komponent musí být veškeré elektrické zdroje odpojeny a to již před započítím prací. Pokud je během servisu naprosto nutné mít zařízení pod napětím, musí být na nejkritičtějších místě umístěna trvale funkční metoda detekce úniku chladiva

Zvláštní pozornost je nutno zajistit, aby nedošlo ke změně stupně úrovně elektrické ochrany kabeláže a jednotlivých prvků. Zejména věnujte pozornost konektorům, počtu spojů, průchodkám těsněním, případně závitovým spojům.

Ujistěte se, že těsnění nebo těsnicí materiály nejsou poškozeny mechanicky ani stářím. Jejich stav musí zajistit prevenci před průnikem hořlavých plynů. Náhradní díly musí být v souladu s požadavky výrobce.

OPRAVA VNITŘNĚ BEZPEČNÝCH KOMPONENT

„K obvodu nepřipojíte žádnou trvalou indukční ani kapacitní zátěž bez předchozího ověření, že nedojde k překročení povolených hodnot napětí a proudu daného zařízení.

V prostředí s výskytem hořlavé atmosféry je povoleno pracovat pouze na vnitřně bezpečných (jiskrově bezpečných) komponentech. Používaný testovací přístroj musí mít odpovídající parametry.

Komponenty nahrazujte výhradně díly specifikovanými výrobcem. Použití jiných částí by mohlo při úniku chladiva způsobit jeho vznícení v okolní atmosféře.“

DETEKCE ÚNIKŮ CHLADIVA PLYNU

Pro detekci úniku chladiva nesmí být použity potenciální zdroje zapálení – letlampa nebo jiný detektor s otevřeným ohněm nesmí být použit.

Elektronické detektory úniků mohou být použity k detekci úniků chladiva, ale u hořlavých chladiv nemusí být citlivost dostatečná nebo může být nutné je překalibrovat.

Níže uvedené metody detekce úniků jsou považovány za vhodné pro zařízení obsahující **hořlavá chladiva**:

- Elektronické detektory lze použít pouze tehdy, pokud jsou vhodné pro provoz v potenciálně výbušné atmosféře a dokážou detekovat plyn R290 (propan).
- Ujistěte se, že detektor je správně kalibrován.
- Zařízení pro detekci úniků musí být nastaveno na procento LFL chladiva, kalibrováno na použitou chladicí látku a potvrzeno odpovídající procento plynu (maximálně 25 %).
- Vhodné pro většinu chladivových okruhů jsou kapalinové detektory, s výjimkou detergentů obsahujících chlór. Chlór může reagovat s chladivem a následně může způsobit korozi měděného potrubí.

Pokud je podezření na únik, všechny zdroje otevřeného plamene musí být okamžitě odstraněny nebo uhašeny.

Na chladicím okruhu ani v místě instalace není povoleno žádné svařování nebo pájení.

POZNÁMKA

Po dokončení servisního zásahu doporučujeme naplnit nádrž vodou a následně celý objem vypustit za účelem odstranění všech zbytkových nečistot

Pro opravy je nutno použít pouze originální náhradní díly Ariston

VYPUŠTĚNÍ VODY ZE SPOTŘEBIČE

Spotřebič musí být vyprázdněn, pokud bude ponechán delší dobu mimo provoz a nebo v místnosti vystavené mrazu bez elektrického napájení.

Postupujte následujícím způsobem:

- Odpojte spotřebič od elektrické sítě
- Uzavřete ventil na přívodu studené vody do ohřívače
- Otevřete kohoutek teplé vody (umyvadlo nebo vana)
- Otevřete pojistný ventil na sdružené pojistné armatuře (v zemích, které používají normu EN 1487) nebo vypouštěcí ventil (zhotovený stavbou při montáži dle odstavce „Hydraulické připojení“.

PRAVIDELNÁ ÚDRŽBA SERVISEM

Minimálně 1x ročně je nutno očistit výparník od prachu a jiných nečistot.

Pro přístup k výparníku demontujte čelní kryt s elektronikou (4x šroub přístupný z čela). Čistěte jemným kartáčem, dávejte pozor, abyste nepoškodily lamely výparníku.

Zkontrolujte, že potrubí pro odvod kondenzátu není ucpané. Ověřte stav a průchodnost krycí mřížky na sání a výdechu vzduchu (není součástí ohřívače).

Po dokončení servisního zásahu doporučujeme naplnit nádrž vodou a následně celý objem vypustit za účelem odstranění všech zbytkových nečistot.

BĚŽNÁ ÚDRŽBA PROVÁDĚNÁ UŽIVATELEM

Uživatel může provádět čištění vnějšího pláště a to vlhkým hadříkem bez přítomnosti abrazivních materiálů. Nedoporučujeme čisticí prostředky obsahující alkohol.

V pravidelných intervalech – doporučujeme 1x měsíčně – je vhodné zkontrolovat funkčnost pojistného ventilu jeho otevřením a zavřením. Tímto úkonem odstraníte případné usazeniny nečistot a vodní kámen.

Zkontrolujte funkčnost odpadní potrubí pro odvod kondenzátu.

LIKVIDACE OHŘÍVAČE po skončení živostnosti (pouze oprávněná osoba)



POZOR !

OHŘÍVAČ VODY JE DODÁVÁN 0,15 KG R290 CHLADIVA. CHLADIVO R290 (PROPAN) JE HOŘLAVÉ A BEZ ZÁPACHU.

OPERACE ODČERPÁNÍ CHLADIVA MOHOU PROVÁDĚT POUZE PRACOVNÍCI S PŘÍSLUŠNOU KVALIFIKACÍ A VZDĚLÁNÍM PRO PRÁCI S CHLADIVY OBSAHUJÍCÍMI HOŘLAVÉ PLYNY, JAKO JE R290 (PROPAN), A TO S PŘÍSLUŠNÝM VYBAVENÍM.

Před provedením tohoto postupu je nezbytné, aby technik byl dokonale obeznámen s vybavením a všemi jeho detaily. Je považováno za dobrou praxi, aby všechna chladiva byla bezpečně získána. Před zahájením úkolu je třeba odebrat vzorek oleje a chladiva, pokud je potřeba analýza před opětovným použitím získaného chladiva. Je nezbytné, aby byla elektrická energie k dispozici před zahájením práce.

Doporučujeme následující postup:

- Seznamte se s vybavením a jeho fungováním.
- Odpojte elektrické napájení.
- Před zahájením zákroku se ujistěte, že: jsou připraveny láhve pro skladování chladiva a jsou k dispozici vhodné osobní ochranné prostředky
- Proces odsávání je neustále pod dohledem kompetentní osoby.
- Zařízení pro odsávání a skladování splňují příslušné normy.
- Odčerpání chladiva provádějte přednostně vakuováním.
- Ujistěte se, že láhev na chladivo je umístěna na váze.
- Odsávací zařízení provozujte dle návodu k obsluze.
- Skladovací nádrže nepřepřehňujte (maximálně 80 % objemu).
- Nepřekračujte maximální pracovní tlak láhve a to ani dočasně.

ŠTÍTEK PRO LIKVIDACI

Zařízení musí být označeno s tím, že bylo vyřazeno z provozu a vyprázdněno od chladiva. Štítek musí být datován a podepsán.

U spotřebičů obsahujících hořlavé chladivo se ujistěte, že na zařízení jsou štítky, které uvádějí, že zařízení obsahuje hořlavé chladivo.

ZÍSKÁVÁNÍ CHLADIVA

Při odstraňování chladiva ze systému, ať už při servisu nebo vyřazení z provozu, se doporučuje bezpečně odstranit všechna chladiva.

Při převádění chladiva do lahví dbejte na to, aby byly používány pouze vhodné lahve na zpětné získávání chladiva.

Ujistěte se, že je k dispozici správný počet lahví dle objemu chladiva. Všechny lahve pro použité chladivo musí být vhodné označeny a vybaveny. Prázdné lahve jsou vakuovány, doporučujeme je před jejich použitím vychladit.

Zařízení pro odsávání chladiva musí být v dobrém stavu a musí být provozováno v souladu s návodem k obsluze. Kromě toho je nutno mít k dispozici sadu kalibrovaných vah a v dobrém stavu.

Hadice musí být kompletní s neúníkovými uzávěry a v dobrém stavu. Před použitím zařízení na odsávání zkontrolujte, zda je v uspokojivém provozním stavu, byl správně udržován a zda jsou všechny související elektrické součásti utěsněny, aby se zabránilo vznícení v případě úniku chladiva. V případě pochybností se poradte s výrobcem.

Získané chladivo musí být vráceno dodavateli chladiva ve správné lahvi a označena příslušným štítkem.

Pokud mají být odstraněny kompresory nebo kompresorové oleje ujistěte se, že byly vyprázdněny na přijatelnou úroveň, aby v mazivu nezůstala hořlavá kapalina.

Proces odsávání musí být proveden před demontáží kompresoru.

INFORMACE O PRACOVNÍCH POSTUPECH

Školení by mělo zahrnovat následující obsah:

- Informace o nebezpečí při práci s hořlavými chladivy, zejména pak při neopatrném zacházení.
- Informace o možných zdrojích zapálení – zejména pak netradiční zdroje jako zapalovače, vypínače, vysavače, elektrické topení.

Informace o různých bezpečnostních opatřeních:

- Použité chladivo – propan – je těžší než vzduch. V případě úniku klesá po spotřebiči a nebo může být uzavřeno uvnitř krytu. Výbušná a nebo hořlavá směs se může vytvořit až po demontáži krytu.

Informace o detektorech chladiva:

- Princip funkce detektorů, včetně vlivů na provoz.
- Postupy, jak bezpečně opravit, zkontrolovat nebo vyměnit detektor chladiva nebo jeho části.
- Postupy, jak deaktivovat detektor chladiva v případě oprav na částech nesených chladivem.

Informace o konceptu uzavřených komponent a uzavřených krytů podle normy IEC 60079-15:2010.

Informace o správných pracovních postupech:

a) První uvedení do provozu

- Zajistit, aby podlahová plocha byla dostatečná pro náplň chladiva nebo aby bylo vzduchové potrubí správně sestaveno.

b) Údržba a oprava

- Přenosná zařízení musí být opravena venku nebo v dílně speciálně vybavené pro servis jednotek s hořlavými chladivy.
- Zajistěte dostatečné větrání na místě opravy.
- Buďte si vědomi, že porucha zařízení může být způsobena ztrátou chladiva a je možný únik chladiva.
- Vybíjejte kondenzátory tak, aby nevznikla jiskra. Standardní postupy zkratováním kontaktů kondenzátoru obvykle vytváří nežádoucí jiskření.
- Přesné opětovné sestavení vnějších plášťů. Pokud jsou těsnění opotřebovaná, zajistěte výměnu.
- Zkontrolujte bezpečnostní vybavení před uvedením do provozu.

c) Oprava

- Přenosná zařízení musí být opravena venku nebo v dílně speciálně vybavené pro servis jednotek s hořlavými chladivy.
- Zajistěte dostatečné větrání na místě opravy.
- Buďte si vědomi, že porucha zařízení může být způsobena ztrátou chladiva a je možný únik chladiva.
- Buďte si vědomi, že porucha zařízení může být způsobena ztrátou chladiva a je možný únik chladiva.
- Vybíjejte kondenzátory tak, aby nevznikla jiskra.

Pokud je potřebné elektrické napájení, musí být prováděny následující postupy ve správném pořadí:

- Odstraňte chladivo. Pokud tato reakce není vyžadována národními předpisy, vypouštějte chladivo ven. Dejte pozor, aby vypuštěné chladivo nezpůsobilo žádné nebezpečí. Pokud si nejste jistí, jedna osoba by měla hlídat zásuvku. Dbejte aby vypuštěné chladivo neodplavalo zpět do budovy.
- V okruhu chladiva vytvořte podtlak.
- Chladivový okruh naplňte dusíkem min. po dobu 5 minut (není nutné u chladiv A2L).
- Znovu vytvořte podtlak. (není potřeba u chladiv A2L).
- Díly které mají být vyměněny odstraňte bezjiskrovým vyřezáním, v žádném případě nepoužívejte otevřený plamen.
- Během pájení používejte dusík.
- Před opětovným naplněním proveďte zkoušku těsnosti.
- Proveďte zpětnou montáž vnějších krytů s důrazem na těsnost. Při poškození těsnění proveďte jejich výměnu.
- Před uvedením do provozu zkontrolujte funkčnost bezpečnostních prvků.
- Zkontrolujte bezpečnostní vybavení před uvedením do provozu.

d) Vyřazení z provozu

- Po skončení životnosti zařízení musí být chladivo odstraněno před likvidací zařízení.
- V místě likvidace je nutno zajistit dostatečné větrání.
- Buďte si vědomi, že únik chladiva může být nebezpečný
- Elektrické kondenzátory vybíjejte tak, aby nevznikali jiskry.
- Odstraňte chladivo a to výhradně postupy v souladu s platnou národní legislativou a platnými předpisy pro hořlavá chladiva.

LIKVIDUJTE VÝROBEK CESTOU SBĚRNÝCH DVORŮ A SPECIALIZOVANÝCH FIREM



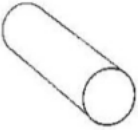




Tento výrobek je v souladu se směrnicí 2012/19/EU o odpadních elektrických a elektronických zařízeních

Symbol přeškrtnutého koše na spotřebiči a jeho obalu označuje, že výrobek musí být po skončení životnosti vyřazen odděleně od ostatního odpadu. Uživatel proto musí zařízení po skončení jeho životnosti odevzdat do zařízení na likvidaci tříděného odpadu pro elektrotechnická a elektronická zařízení. Případně lze zařízení vrátit prodejci při nákupu nového ekvivalentního typu spotřebiče. Elektronická zařízení o velikosti menší než 25 cm lze bezplatně a bez povinnosti zakoupit nový výrobek předat k likvidaci kterémukoli prodejci elektronických zařízení, jehož prodejní plocha je alespoň 400 m². Tříděný sběr odpadu za účelem recyklace, zpracování a ekologického sešrotování přispívá k prevenci poškozování životního prostředí a podporuje opětovné použití/recyklaci. Podrobnější informace o dostupných systémech sběru získáte u místní služby pro likvidaci odpadu nebo v obchodě, kde byl výrobek zakoupen.

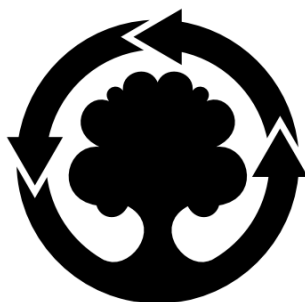
ŘEŠENÍ PROBLÉMŮ

PROBLÉM	MOŽNÁ PŘÍČINA	POSTUP
Teplá voda je studená nebo nemá dostatečnou teplotu	Nastavení teploty je nízké	Zvyšte nastavení teploty vody
	Signalizace poruchy ohřívače	Zkontrolujte, zda se na displeji nezobrazují chyby, postupujte podle pokynů v tabulce „Chyby“
	Ohřívač není pod napětím, kabely jsou odpojeni nebo poškozeny	Zkontrolujte napětí na napájecích svorkách, zkontrolujte stav jističe, vodiče a spojů
	Chybí signál HC/HP (pokud je produkt nainstalován se signálním kabelem EDF=HDO)	Pro kontrolu činnosti výrobku spusťte režim „Boost“ Pokud běží souběžně TČ i topné těleso zkontrolujte přítomnost signálu HC/HP nebo EDF=HDO na příslušných svorkách
	Porucha ovládání pro dvoustupňovou sazbu HDO (pokud je využíváno)	Zkontrolujte, zda dálkové ovládání HDO je funkční a zda čas sepnutí je dostatečně dlouhý pro ohřev zásobníku
	Nedostatečný tok vzduchu do výparníku	Pravidelně čistěte mřížky potrubí na sání a výdechu
	Ohřívač je vypnutý	Zkontrolujte přívod energie ze sítě zapněte ohřívač
	Zvýšená spotřeba el proudu	Vyčkejte dokončení cyklu ohřevu
	Porucha teplotního čidla	Zkontrolujte signalizaci chyby NTC, i ojedinelé
Voda je příliš horká (z kohoutků může vycházet pára/“bílá voda“)	Zanesení ohřívače a jeho součásti vodním kamenem	Odpojte přístroj od elektrické sítě, ohřívač vyprázdněte, demontujte přírubu s topným tělesem, odstraňte vodní kámen z vnitřních stěn (nesmíte poškodit smalt nádrže) Při zpětné montáži příruby použijte nové těsnění
	Porucha čidla	Zkontrolujte signalizaci chyby NTC, i ojedinelé
Snížený výkon tepelného čerpadla, elektrické topné těleso pracuje téměř nepřetržitě	Hodnota „Time W“ (čas ohřevu) je příliš krátký	Součást se řídí klimatickými podmínkami, prodlužte čas W
	Instalace je provedena s nevyhovujícím elektrickým napájením (příliš nízké napětí)	Napájejte výrobek správným napětím
	Výparník je ucpaný nebo zamrzlý	Ujistěte se, že je výparník čistý
	Problémy s obvodem tepelného čerpadla	Zkontrolujte, zda se na displeji nezobrazují chyby
	Ještě neuplynulo 8 dní od: - Úvodního spuštění - Změny parametru „Time W“ (Čas W) Výpadek proudu	Vyčkejte 8 dní
Snížený průtok teplé vody	Únik vody nebo tlaková ztráta na rozvodu studené a nebo teplé vody	Zkontrolujte těsnost okruhu, zkontrolujte stav redukčního ventilu na přívodu SV, stav rozvodů TV
Únik vody z pojistného ventilu	Úkapy z pojistného ventilu jsou projevem jeho funkce	Pokud chcete zabránit úkapům na pojistném ventilu ve fázi ohřevu je nutno instalovat na vstup SV redukční ventil a expanzní nádobu vhodného objemu Po ukončení fáze ohřevu, zkontrolujte nastavení pojistného ventilu a tlak vody v síti Pozor: Nikdy neblokuje OFFouštěcí otvor pojistného ventilu
Zvýšená úroveň hluku	Přítomnost vnitřní překážky - ucpaní	Zkontrolujte pohyblivé součásti jednotky, vyčistěte ventilátor i další pohyblivé součásti, které by mohly způsobovat hluk
	Některé součásti vibrují	Zkontrolujte součásti připojené pomocí mobilních svorek a ujistěte se, že jsou šrouby dobře utaženy
Problémy se zobrazením a nebo vypínáním displeje	Porucha nebo problémy s elektrickým připojením mezi základní deskou a PCB	Zkontrolujte stav připojení a správnou funkci desek PCB
	Výpadek proudu	Zkontrolujte přívod energie
Produkt vydává nepříjemný zápach	Na odpadu není instalovaný sifon, případně je sifon bez vody	Nainstalujte sifon, ujistěte se, že obsahuje dostatečné množství vody
Spusťte výrobek v režimu tepelného čerpadla, použijte	Únik chladiva nebo částečné zablokování v okruhu chlazení	Vypněte výrobek v režimu TČ a použijte detektor úniku chladiva, abyste se ujistili, že nedochází k úniku
	Výparník je částečně zablokovaný	Zkontrolujte stav výparníku, mřížky a potrubí a ujistěte se, že jsou čisté
	Instalace nespĺňuje podmínky	
Jiné		Kontaktujte servisně - technickou pomoc

TLAKOVÁ ZTRÁTA VZDUCHOVÉHO POTRUBÍ orientačně v závislosti na výrobci

Tlaková ztráta pro		Materiál - PVC				Materiál PEHD		Max 189 Pa
		Ø 150		Ø 200		Ø 160		
		Pa	ekvivalent délky v m	Pa	ekvivalent délky v m	Pa	ekvivalent délky v m	
PVC – 1 m		3,1 Pa	1,0 m	0,8 Pa	1,0 m			
Koleno 90° PVC		20,3 Pa	6,5 m	6,5 Pa	8,1 m			
Potrubí 1m PEHD						2,6	1,0 m	
Koleno PEHD						14,5 Pa	5,6 m	
Krycí mřížka sání / výdech		9 Pa	2,9 m	3 Pa	3,8 m	9 Pa	3,5 m	

Součet tlakové ztráty všech prvků na sání (Pa) + součet všech tlakových prvků na výfuku (Pa) < než 230 Pa



WE MAKE USE OF
RECYCLED PAPER



Produced by:

ARISTON – CHAFFOTEAUX



Viale Aristide Merloni, 45
60044 Fabriano (AN) - ITALY
ariston.com



NAVOD-NUOS PLUS S2 FS

420011383900 - 10/2025